



OPTIMUM[®]
MASCHINEN - GERMANY



Gültig bis
28.02.2022

Aktionsangebote
2021/22



HOLZKRAFT minimax sc 1g / sc 2c – ultrakompakte Formatkreissägen mit schwenkbarem Sägeblatt und Format-Schiebeschlitten aus eloxiertem Aluminium

► Der Arbeitstisch aus stark verripptem Grauguss und das Untergestell aus geschweißtem Stahl garantieren Verwindungssteifigkeit und vibrationsfreies Arbeiten.

Einzigtartig in dieser Leistungsklasse:

- Format-Schiebeschlitten aus eloxiertem Aluminium
- Schnittebene direkt am Sägeblatt

- Tischausleger mit Aluminiumablängenschlag und Klappanschlag für Platten und große Werkstücke
- Leistungstarker Motor
- Hochwertige Maschine zum echten Einstiegspreis

- Parallelanschlag serienmäßig mit Rundstangenführung und Feineinstellung

Ausstattung minimax sc 1g:

- Schnittebene direkt am Rolltisch
- Präzisionsgeführter Format-Schiebeschlitten aus Aluminium, serienmäßig eloxiert
- Großflächiger Tischausleger längsverschiebbar

MINIMAX SC 1 G

Lieferumfang minimax sc 1g

- Tischverlängerung und Tischverbreiterung
- Parallelanschlag mit Rundstangenführung und Feineinstellung
- eloxierter Aluminium-Formatschiebeschlitten
- Aluminium-Klappanschlag
- Besäumschuh
- Exzenterspanner
- Griff für Schiebeschlitten



minimax sc 1g

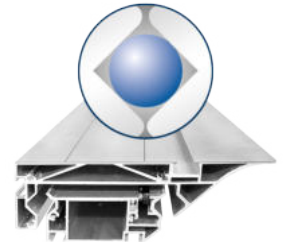

Aluminium-Schiebeschlitten
► Schiebeschlitten wird durch tausendfach bewährtes Kugelkontaktsystem hochpräzise und leichtgängig geführt

MINIMAX SC 2C KOMPAKT

Lieferumfang minimax sc 2c kompakt

- Tischverlängerung und Tischverbreiterung
- Eloxiertes Aluminium-Formatschiebeschlitten
- Parallelanschlag mit Rundstangenführung und Feineinstellung
- Besäumschuh
- Exzenterspanner
- Griff für Schiebeschlitten
- Aluminium Teleskop-Anschlag mit Winkelverstellung
- Alu-Klappanschläge



minimax sc 2c kompakt



minimax sc 1g

€ zzgl. USt.

2.899,-

€ 3.449,81 inkl. USt.
Art.-Nr.: 5504113

minimax sc 2c kompakt

€ zzgl. USt.

3.299,-

€ 3.925,81 inkl. USt.
Art.-Nr.: 5504213

minimax sc 2c

€ zzgl. USt.

3.599,-

€ 4.282,81 inkl. USt.
Art.-Nr.: 5504215

minimax sc 2c mit Vorritzeinrichtung

€ zzgl. USt.

3.799,-

€ 4.520,81 inkl. USt.
Art.-Nr.: 5504215VR

Technische Daten	minimax sc 1g	minimax sc 2c kompakt	minimax sc 2c	minimax sc 2c mit Vorritzeinrichtung
Tischabmessungen	1040 x 224 mm	1020 x 325 mm	1020 x 325 mm	1020 x 325 mm
Tischhöhe	900 mm	900 mm	900 mm	900 mm
Besäumlänge	1200 mm	1600 mm	1600 mm	1600 mm
Max. Schnitthöhe 90°/45°	67/40 mm	102/79 mm	102/79 mm	102/79 mm
Schnittbreite mit Parallelanschlag	700 mm	700 mm	900 mm	900 mm
Neigung des Sägeblattes	90° - 45°	90° - 45°	90° - 45°	90° - 45°
Max. Sägeblatt-Ø mit und ohne Vorritz	250 mm	315 mm	315 mm	315 mm
Vorritzsägeblatt-Ø	-	-	-	80 mm
Drehzahl Hauptsägeblatt	4000 min ⁻¹	4000 min ⁻¹	4000 min ⁻¹	4000 min ⁻¹
Motorleistung 400 V / 50 Hz / S6 - 40%	1,8 kW	4,0 kW	4,0 kW	4,0 kW
Absaugstutzendurchmesser	120 mm	120 mm	120 mm	120 mm
Absaugstutzen-Ø Sägeblattschutz	60 mm	60 mm	60 mm	60 mm
Gewicht	170 kg	276,8 kg	295 kg	295 kg
Transportverpackungspauschale **	TVP 1=29,00 €	TVP 1=29,00 €	TVP 1=29,00 €	TVP 1=29,00 €

* Garantiebedingungen unter www.stuermer-maschinen.de oder bei Stürmer Maschinen GmbH anzufragen
** Erläuterung der Transportverpackungszuschläge siehe Rückseite, Angaben zu TVP zzgl. USt.



Teleskopanschlag
 ▶ Ausziehbarer Aluminium Teleskop-Anschlag
 ▶ Winkelverstellbar
 ▶ Mit Profi-Klappanschlägen



Sägeaggregat
 ▶ Heben und Neigen des Sägeaggregats mithilfe bequemer Handgriffe.
 ▶ Rolltisch aus eloxiertem Aluminium mit 1200 mm Laufweg am Sägeblatt für hohe Schnittpräzision



Vorritzaggregat
 ▶ Für ausrissfreie Schnitte bei beschichtetem Plattenmaterial
 ▶ Von außen schnell und genau einstellbar



Sägeaggregat aus Grauguss
 ▶ An zwei Stellen am Guss-tisch direkt befestigt
 ▶ Über Handrad und Skala präzise schwenkbar für exakte Gehrungsschnitte

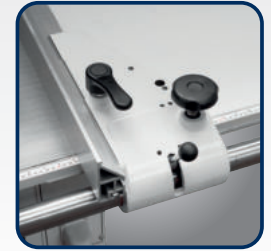

Parallelanschlag
 ▶ Serienmäßig mit Feineinstellung und Schnellspannung



Winkelmesser WM 90-4
 Genauigkeit: $\pm 0,1^\circ < 90^\circ < \pm 0,2^\circ$, Messbereich: $4 \times 90^\circ$
Zubehör Art.-Nr. € zzgl. USt.
 Winkelmesser WM 90-4 5910094 19,90



ZUBEHÖR



▶ Teleskop-Gehrungs-anschlag
Art.-Nr.: 5514315



Sägeblattpendelschutz
 ▶ Zur festen Montage an der Säge
 ▶ Ohne zwangsgeführten Spaltkeil
 ▶ Absauganschluss 80 mm
Art.-Nr. 5510404



MINIMAX SC 2 C

minimax sc 2c
Abb. zeigt Zubehör Sägeblattpendelschutz (Art.-Nr. 5510404)

Lieferumfang minimax sc 2c
Tischverlängerung und Tischverbreiterung
eloxierter Aluminium-Formatschiebeschlitten
Parallelanschlag mit Rundstangenführung und Feineinstellung
Besäumschuh
Exzenterspanner
Griff für Schiebeschlitten
Aluminium-Klappanschläge

STANDARD

Absauganlagen-Anschluss-Set 1
Lieferumfang:
1 x Abzweigstück ABC Ø 140/120/58
1 x Schlauchanschlussstück Ø 120 mm einseitig gebörtelt
1 x Schlauchanschlussstück Ø 58 mm einseitig gebörtelt
1 x Rohrschelle gebörtelt Ø 120 mm
1 x Rohrschelle gebörtelt Ø 58 mm
2 x Schlauchschellen Ø 110 - 130 mm
2 x Schlauchschellen Ø 40 - 60 mm
2,5 m PU-Schlauch NW 120 mm
5 m PU-Schlauch NW 60 mm



Zubehörwagen minimax ease
 ▶ Ermöglicht die Lagerung einer Vielzahl von Zubehörteilen wie z.B.: Abrichtanschlag, Teleskoplineal, Fräsanschlag, Fräsaggregat, usw.
Art.-Nr. 5510010; 599,00 € zzgl. USt.

Zubehör minimax sc 1g	Art.-Nr.	nur € zzgl. USt.
Zuschneid-Flachzahn Sägeblatt Ø 250 mm/Z18	5262518	49,90
Zuschneid-Wechselzahn Sägeblatt Ø 250 mm/Z24	5262524	38,90
Spezial-Format-/Besäum-Sägeblatt Ø 250 mm/Z80	5262581	66,90
Universal-Pendelschutzhaube zum Beistellen	5510500	365,00
Spaltkeil zwangsgef. für Sägeblatt Ø 250-350 mm	5515001	48,50
Absauganlagen-Anschluss-Set 1 für Absaugstutzen-Ø 60 mm am Sägeblattschutz	5146060	149,00

Zubehör minimax sc 2c	Art.-Nr.	nur € zzgl. USt.
Zuschneid-Wechsel Sägeblatt-Ø 315 mm/Z28	5263128	56,90
Besäum-Fertigschnitt-Sägeblatt-Ø 315 mm/Z48	5263148	64,50
Zusätzlicher Arbeitstisch am Schlitten	5510409	125,00
Gehrungsanschlag mit Klappanschlägen, Skala und Teleskopanschlag	5514315	535,00
Sägeblattpendelschutz mit Absaughaube ohne zwangsgeführten Spaltkeil	5510404	699,00
Spaltkeil zwangsgef. für Sägeblatt Ø 250-350 mm	5515001	48,50



Aluminium-Schiebeschlitten
 ▶ Schiebeschlitten wird durch tausendfach bewährtes Kugelkontaktsystem hochpräzise und leichtgängig geführt
 ▶ Zehn Jahre HOLZKRAFT-Garantie* auf Verschleiß der gehärteten Führungsbahnen

HOLZKRAFT minimax sc 3c - Ultrakompakte Formatkreissäge mit schwenkbarem Sägeblatt und Format-Schiebeschlitten aus eloxiertem Aluminium



- ▶ Schnittebene direkt am Schiebeschlitten
- ▶ Schwere Stahl-Graugusskonstruktion
- ▶ Präzisionsgeführter Format-Schiebeschlitten aus Aluminium, serienmäßig eloxiert
- ▶ Großflächiger Tischausleger auf Teleskoparm geführt und längsverschiebbar
- ▶ Ausziehbarer Aluminium-Teleskopanschlag, winkelverstellbar mit Profi-Anschlagklappen
- ▶ Parallelanschlag mit Schnellspannung und Feineinstellung

- ▶ Großflächiger Arbeitstisch aus gefrästem Grauguss bleibt dauerhaft plan
- ▶ Die serienmäßige Tischverbreiterung und Tischverlängerung ermöglichen leichtes Arbeiten mit größeren Werkstücken
- ▶ Ruhiger Lauf und präzise Schnitte
- ▶ Mit leistungsstarkem Drehstrom-Motor ausgestattet

- ▶ Das großdimensionierte Sägeaggregat aus Grauguss ist doppelt am Gusstisch befestigt und ist ein Garant für Stabilität, Präzision, Laufruhe und lange Lebensdauer.
- ▶ Maximale Schnitthöhe wird auch bei eingebauter Vorritzeinrichtung erreicht (Vorritzeinrichtung optional).
- ▶ Die Sägeblattschwenkung wird an einer Skala angezeigt.

MINIMAX SC 3 C



Ideal als Bankraumsäge



Lieferumfang minimax sc 3c
Tischverlängerung und Tischverbreiterung
Eloxiertes Aluminium-Formatschiebeschlitten
Aluminium-Klappanschläge
Parallelanschlag mit Rundstangenführung und Feineinstellung
Besäumschuh
Exzenterspanner
Griff für Schiebeschlitten



minimax sc 3c 26
Abb. zeigt Zubehör Sägeblattpendelschutz mit Absaughaube (Art.-Nr. 5510404)

Aluminium-Schiebeschlitten

- ▶ Schiebeschlitten wird durch tausendfach bewährtes Kugelkontaktsystem hochpräzise und leichtgängig geführt
- ▶ Zehn Jahre HOLZKRAFT-Garantie* auf Verschleiß der gehärteten Führungsbahnen



minimax sc 3c 23
€ zzgl. USt.
4.529,-
€ 5.389,51 inkl. USt.
Art.-Nr.: 5504323

minimax sc 3c 23 mit Vorritzeinrichtung
€ zzgl. USt.
4.729,-
€ 5.627,51 inkl. USt.
Art.-Nr.: 5504323VR

minimax sc 3c 26
€ zzgl. USt.
4.739,-
€ 5.639,41 inkl. USt.
Art.-Nr.: 5504326

minimax sc 3c 26 mit Vorritzeinrichtung
€ zzgl. USt.
4.969,-
€ 5.913,11 inkl. USt.
Art.-Nr.: 5504326VR

Technische Daten	minimax sc 3c 23	minimax sc 3c 23 mit Vorritzeinrichtung	minimax sc 3c 26	minimax sc 3c 26 mit Vorritzeinrichtung
Tischabmessungen	840 x 560 mm	840 x 560 mm	840 x 560 mm	840 x 560 mm
Besäumlänge	2250 mm	2250 mm	2600 mm	2600 mm
max. Schnitthöhe 90°/45° mit Vorritz	100 / 82 mm	100 / 82 mm	100 / 78 mm	100 / 82 mm
max. Ablängbreite links vom Sägeblatt	2310 mm	2310 mm	2310 mm	2310 mm
Schnittbreite mit Parallelanschlag	900 mm	900 mm	900 mm	900 mm
Neigung des Sägeblattes	90° - 45°	90° - 45°	90° - 45°	90° - 45°
max. Sägeblatt-Ø mit und ohne Vorritz	315 mm	315 mm	315 mm	315 mm
Vorritzsägeblatt-Ø	-	80 mm	-	80 mm
Drehzahl Hauptsägeblatt	4000 min ⁻¹	4000 min ⁻¹	4000 min ⁻¹	4000 min ⁻¹
Motorleistung 400 V / 50 Hz / S6 - 40%	5,0 kW	5,0 kW	5,0 kW	5,0 kW
Absaugstutzendurchmesser	120 mm	120 mm	120 mm	120 mm
Absaugstutzen-Ø Sägeblattschutz	60 mm	60 mm	60 mm	60 mm
Gewicht	380 kg	380 kg	385 kg	385 kg
Transportverpackungspauschale**	TVP 2=45,00 €	TVP 2=45,00 €	TVP 2=45,00 €	TVP 2=45,00 €

Zubehör	Art.-Nr.	nur € zzgl. USt.	Zubehör	Art.-Nr.	nur € zzgl. USt.
Zerschneid-Wechsel Sägeblatt Ø 315 mm/Z28	5263128	56,90	Sägeblattpendelschutz mit Absaughaube zum Beistellen, Absaugstutzen-Ø: 100 mm ohne zwangsgeführten Spaltkeil	5510500	365,00
Besäum-Fertigschnitt-Sägeblatt Ø 315 mm/Z48	5263148	64,50	Digitalanzeige der Arbeitsbreite am Parallelanschlag benötigt Montage durch Service (Art.-Nr. 5516001; 132,00 € zzgl. USt.)	5516000	399,00
Besäum-Fertigschnitt-Sägeblatt Ø 315 mm/Z60	5263160	74,50	Absauganlagen-Anschluss-Set 1 für Absaugstutzen-Ø 60 mm am Sägeblattschutz	5146060	149,00
Gehrungsanschlag mit Klappanschlägen, Skala und Teleskopanschlag	5514315	535,00			
Spaltkeil zwangsgef. für Sägeblatt Ø 250-350 mm	5515001	48,50			
Zusätzlicher kleiner Auflagetisch am Schiebeschlitten	5510409	125,00			
Zubehörwagen minimax ease	5510010	599,00			
Sägeblatt-Pendelschutz mit Absaughaube zum Nachrüsten	5510404	699,00			

HOLZKRAFT minimax sc 4e – Formatkreissäge mit schwenkbarem Sägeblatt und Format-Schiebeschleitten aus eloxiertem Aluminium für den anspruchsvollen Anwender

MADE IN ITALY

- ▶ Der massive Arbeitstisch aus stark verripptem Grauguss und das Untergestell aus geschweißtem Stahl garantieren hohe Verwindungssteifigkeit und vibrationsfreies Arbeiten
- ▶ Leichtgängiger eloxierter Aluminium-Formatschiebeschleitten, präzisionsgeführt
- ▶ Großer Besäumrahmen (längsverschiebbar) mit Materialrolle auf Teleskoparm

- ▶ Winkelverstellbarer Alu-Teleskopanschlag mit zwei Profi-Klappanschlägen
- ▶ Parallelanschlag, abklappbar, mit Schnellspannung und Feineinstellung
- ▶ Gut ablesbare **zehntelgenaue Gradanzeige** für die Sägeblattschwenkung an der Maschinenvorderseite

- ▶ Serienmäßig mit Tischverbreiterung, Tischverlängerung und Exzenterspanner
- ▶ Grauguss-Sägeaggregat mit doppelter Schwenksegmentführung (Doppelwiege) und Null-Punkt-Schwenkung
- ▶ Mit leistungsstarkem Drehstrom-Motor ausgestattet

MINIMAX SC 4 E



Schiebeschleitten **360 mm**

6
JAHRE GARANTIE*

*Auf Verschleiß der Schwenksegmente

10
JAHRE GARANTIE*

*Auf Verschleiß der HM-Führungsbahnen

minimax sc 4e
Abb. zeigt Zubehör
Sägeblattpendelschutz
mit Absaughaube (Art.-Nr. 5510404)

Passende Sägeblätter
Sägeblattsets siehe Hauptkatalog

Lieferumfang minimax sc 4e
Eloxiertes Aluminium-Formatschiebeschleitten
Materialrolle am Ausleger
Säge-Parallelanschlag mit Rundstangenführung
Tischverlängerung
Tischverbreiterung
Klappanschläge
Besümschuh
Exzenterspanner
Griff für Schiebeschleitten

Vorritzer

- ▶ Vorritzeinrichtung mit Sägeblatt Ø 100 mm
- ▶ Antrieb über Hauptmotor

minimax sc 4e 23
€ zzgl. USt.
5.229,-
€ 6.222,51 inkl. USt.
Art.-Nr.: 5504524

minimax sc 4e 27
€ zzgl. USt.
5.599,-
€ 6.662,81 inkl. USt.
Art.-Nr.: 5504528

minimax sc 4e 33
€ zzgl. USt.
5.829,-
€ 6.936,51 inkl. USt.
Art.-Nr.: 5504534

minimax sc 4e 23 mit Vorritzeinrichtung
€ zzgl. USt.
5.439,-
€ 6.472,41 inkl. USt.
Art.-Nr.: 5504524VR

minimax sc 4e 27 mit Vorritzeinrichtung
€ zzgl. USt.
5.859,-
€ 6.972,21 inkl. USt.
Art.-Nr.: 5504528VR

minimax sc 4e 33 mit Vorritzeinrichtung
€ zzgl. USt.
6.069,-
€ 7.222,11 inkl. USt.
Art.-Nr.: 5504534VR

Technische Daten	minimax sc 4e 23	minimax sc 4e 23 VR	minimax sc 4e 27	minimax sc 4e 27 VR	minimax sc 4e 33	minimax sc 4e 33 VR
Tischabmessungen	840 x 560 mm	840 x 560 mm	840 x 560 mm	840 x 560 mm	840 x 560 mm	840 x 560 mm
Tischhöhe	900 mm	900 mm	900 mm	900 mm	900 mm	900 mm
Besümlänge	2310 mm	2310 mm	2660 mm	2660 mm	3260 mm	3260 mm
Max. Schnitthöhe 90°/45°	100 / 70 mm	100 / 70 mm	100 / 70 mm	100 / 70 mm	100 / 70 mm	100 / 70 mm
Max. Ablängbreite links vom Sägeblatt	3200 mm	3200 mm	3200 mm	3200 mm	3200 mm	3200 mm
Schnittbreite mit Parallelanschlag	900 mm	900 mm	900 mm	900 mm	900 mm	900 mm
Neigung des Sägeblattes	90° - 45 °	90° - 45 °	90° - 45 °	90° - 45 °	90° - 45 °	90° - 45 °
Max. Sägeblatt-Ø mit und ohne Vorritz	315 mm	315 mm	315 mm	315 mm	315 mm	315 mm
Vorritzsägeblatt-Ø	-	100 mm	-	100 mm	-	100 mm
Drehzahl Hauptsägeblatt	4000 min ⁻¹	4000 min ⁻¹	4000 min ⁻¹	4000 min ⁻¹	4000 min ⁻¹	4000 min ⁻¹
Drehzahl Vorritzsägeblatt	8000 min ⁻¹	8000 min ⁻¹	8000 min ⁻¹	8000 min ⁻¹	8000 min ⁻¹	8000 min ⁻¹
Motorleistung 400 V / 50 Hz / S6 - 40%	5,0 kW	5,0 kW	5,0 kW	5,0 kW	5,0 kW	5,0 kW
Absaugstutzendurchmesser	120 mm	120 mm	120 mm	120 mm	120 mm	120 mm
Absaugstutzen-Ø Sägeblattschutz	60 mm	60 mm	60 mm	60 mm	60 mm	60 mm
Gewicht	454 kg	454 kg	473 kg	473 kg	489 kg	489 kg
Transportverpackungspauschale ***	TVP 2=45,00 €	TVP 2=45,00 €	TVP 3=65,00 €	TVP 3=65,00 €	TVP 4=79,00 €	TVP 4=79,00 €
Transportzuschlag	TPZDF1=200,00€	TPZDF1=200,00€	TPZDF1=200,00€	TPZDF1=200,00€	TPZDF1=200,00€	TPZDF1=200,00€

Zubehör	Art.-Nr.	€ zzgl. USt.
Gehrungsanschlag mit Klappanschlägen, Skala, Teleskopanschlag und Gradraster +/- 60°	5514315	535,00
Sägeblattpendelschutz mit Absaughaube ohne zwangsgeführten Spaltkeil	5510404	699,00
Digitalanzeige der Arbeitsbreite am Parallelanschlag <i>benötigt Montage durch Service (Art.-Nr. 5516001; 132,00 € zzgl. USt.)</i>	5516000	399,00
Spaltkeil zwangsgef. für Sägeblatt Ø 250-350 mm	5515001	48,50

Mehrpriis-Ausstattung**	Art.-Nr.	€ zzgl. USt.
Winkelschnittvorrichtung mit Rasterteilung	5510399	435,00
Vorritzeinrichtung mit eigenem Motor, mit Sägeblatt Ø 100 mm	5510401	955,00
Absauganlagen-Anschluss-Set 1 für Absaugstutzen-Ø am Sägeblattschutz 60 mm	5146060	149,00
Absauganlagen-Anschluss-Set 2 für Absaugstutzen-Ø am Sägeblattschutz 80 mm	5146080	159,00

elite

HOLZKRAFT minimax si 400es ALU 2 – Profi-Formatkreissäge in schwerer Ausführung und Format-Schiebeschlitten aus eloxiertem Aluminium speziell zum Schneiden von Aluminium und Kunststoff

- ▶ Leichtgängiger eloxierter Aluminium-Formatschiebeschlitten
- ▶ Großflächiger Tischausleger (längsverschiebbar) mit Materialrolle auf Teleskoparm
- ▶ Ausziehbarer Teleskop-Ablänganschlag mit zwei Klappanschlägen
- ▶ Präziser Parallelanschlag, abklappbar für große Platten, mit Schnellspannung und integrierter Feineinstellung
- ▶ Serienmäßig mit Tischverbreiterung, mit Tischverlängerung und Exzentranspanner
- ▶ **Säge-Aggregat aus einer robusten Gusseisen – Ringform mit doppelter Schwenksegmentführung (Doppelwiege) für einen ruhigen und perfekten Schnitt**
- ▶ **Null-Punkt-Schwenkung**
- ▶ Großflächiger Arbeitstisch aus spannungsfreiem Grauguss
- ▶ Ein-/Ausschalter am Schiebeschlitten
- ▶ Hohes Eigengewicht sorgt für Präzision und ruhigen Lauf
- ▶ Zwei Schnittgeschwindigkeiten über Inverterschaltbar
- ▶ Wegschwenkeinrichtung für Anschlag unter Tisch

Formatkreissäge für die Bearbeitung von Aluminium



Lieferumfang minimax si400es 26 ALU 2:

eloxierter Aluminium-Formatschiebeschlitten
Materialrolle am Ausleger
Säge-Parallelanschlag mit Rundstangenführung
Tischverlängerung
Tischverbreiterung
Klappanschläge
Besäumschuh
Exzentranspanner
Griff für Schiebeschlitten
Sägeblatt Pendelschutz
Mikrosprüheinrichtung
2 Sägeblattgeschwindigkeiten
elektronisch einstellbar über Inverter

Technische Daten

Tischabmessungen	940 x 560 mm
Tischhöhe	900 mm
Besäumlänge	2600 mm
Abmessungen Formatschiebeschlitten	360 x 142 x 2600 mm
Max. Schnitthöhe 90°/45°	138 / 98 mm
Max. Ablängbreite links vom Sägeblatt	3260 mm
Schnittbreite mit Parallelanschlag	1270 mm
Sägeblattneigung	90° - 45°
Max. Sägeblatt-Ø	Ø 400 mm
Drehzahl Hauptsägeblatt	3.500/5.000 min ⁻¹
Motorleistung 400 V / 50 Hz / S6 - 40%	7,0 kW
Absaugstutzendurchmesser	120 mm
Absaugstutzen-Ø Sägeblattschutz	80 mm
Gewicht	715 kg
Transportbreite	990 mm
Transportverpackungspauschale *	TVP 3=65,00 €
Transportzuschlag	TPZDF1 = 200,00 €

minimax si400es 26 ALU 2

€ zzgl. USt.

9.239,-

€ 10.994,41 inkl. USt.

Art.-Nr.: 5504790

minimax si 400es 26 ALU 2

RLA 1601 P

€ zzgl. USt.

5.999,-

€ 7.138,81 inkl. USt.

Art.-Nr.: 5131612

RLA 2001 P

€ zzgl. USt.

8.159,-

€ 9.709,21 inkl. USt.

Art.-Nr.: 5132011



Die passenden Reinluftentstauber RLA 1601 P & RLA 2001 P finden Sie im Hauptkatalog



Sägeaggregat mit Schwenksegmentführung

- ▶ Dauerhafte Präzision durch zweifache Schwenksegmentführung
- ▶ 6 Jahre Holzkraft-Garantie auf Verschleiß der Schwenksegmente



Mikrodosiergerät

- ▶ Mit extra großem Schmiermittelbehälter, frequenz geregelter Pumpe und Sprühkopf
- ▶ Getrennte Luft- und Sprühmittelführung, dadurch kein Nachtropfen



- ▶ Mit manueller Höhenverstellung und Schwenkung des Sägeaggregats per Handrad
- ▶ Zwei Schnittgeschwindigkeiten über Inverterschaltbar
- ▶ Zuschaltung der Mikrospüheinrichtung



Aluminium-Schiebeschlitzen

- ▶ Schiebeschlitzen wird durch tausendfach bewährtes Kugelkontaktsystem hochpräzise und leichtgängig geführt
- ▶ Zehn Jahre HOLZKRAFT-Garantie* auf Verschleiß der gehärteten Führungsbahnen



Schiebeschlitzen
360 mm

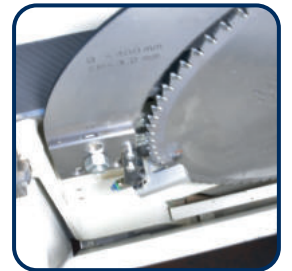

- ▶ Mikrodosiereinrichtung direkt am Sägeblatt



- ▶ Besäumrahmen mit CompeX Vorrichtung für Gehrungsschnitte mit automatischem Längenausgleich



- ▶ Ausleger mit winkelverstellbarem Teleskop-Ablänganschlag
- ▶ Optional mit Gradrastereinteilung
Art.-Nr.: 5510403



- ▶ Ablänganschlag mit 3 LCD-Anzeigen der Anschlagposition



Zubehör	Sägeblatt 400 mm
Art.-Nr.	3650400
€ zzgl. USt.	179,00
Sägeblatt-Ø	400 mm
Sägeblatt-Bohrung	30 mm
Sägeblatt-Schnittbreite	4,0 mm
Sägeblatt Zähne	72
Zahnform	Trapez-Flachzahn
Qualität	HM

Zubehör	Art.-Nr.	€ zzgl. USt.
Teleskop-Gehrungsanschlag mit Zwei Klappanschlägen	5514315	535,00
Zusätzlicher Arbeitstisch am Schlitten (550 x 250 x 64 mm)	5510402	120,00
Digitalanzeige der Arbeitsbreite am Parallelanschlag benötigt Montage durch Service (Art.-Nr. 5516001; 132,00 € zzgl. USt.)	5516000	399,00

Mehrpriest-Ausstattung**	Art.-Nr.	€ zzgl. USt.
Gradrastereinteilung am Auslegertisch	5510403	305,00
Digitalanzeige der Arbeitsbreite am Parallelanschlag	5514349	739,00
Besäumrahmen mit CompeX Vorrichtung für Gehrungsschnitte mit automatischem Ausgleich der Anschlagposition	5514380	895,00
Ablänganschlag mit 3 LCD-Anzeigen der Anschlagposition	5514392	1.719,00
Absauganlagen-Anschluss-Set 2 für Absaugstutzen-Ø am Sägeblattschutz 80 mm	5146080	159,00



**HOLZKRAFT KGZ Vario – Kapp-/Gehrungssäge mit Zugfunktion.
Mobil und vielseitig einsetzbar, auf Präzision und Sicherheit ausgelegt.**

- ▶ Mit Sanftanlauf ausgestattet
- ▶ Mit stufenloser Drehzahl
- ▶ Grundplatte und Drehteller aus Aluminium-Druckguss: zugleich kompakt, robust und leicht transportierbar
- ▶ Rasterteilungen im Drehteller
- ▶ Mit 31,6° Rasterteilung speziell zum Schneiden von Deckenzierleisten

- ▶ Serienmäßig mit Doppelneigung und -gehrung
- ▶ Beidseitige Verlängerung der Werkstückauflage mit Klappanschlägen für wiederholgenaues Arbeiten
- ▶ Serienmäßig mit SpänefangsackEinfacher und schneller Sägeblattwechsel
- ▶ Winkeleinstellung feinjustierbar
- ▶ Verstellbare und hohe Werkstückanschläge aus Aluminium

- ▶ Schraubzwinde zur sicheren Werkstückarretierung
- ▶ Geeignet auch zum Schneiden von Kranzprofilen



KGZ 2540 Vario



KGZ 3050 Vario
Aufklappbare Anschläge für Serienarbeiten



Sehr platzsparend



Ausziehbare Anlageschienen und ausziehbarer Tisch



Lieferumfang KGZ Vario	
Materialklemme	
Spänefangsack	
Werkzeuge	
KGZ 2540 Vario: HM-Sägeblatt 250 x 3,2 x 2,2 x 30mm, Z60	
KGZ 3050 Vario: HM-Sägeblatt 305 x 2,6 x 1,8 x 30 mm, Z60	

KGZ 2540 Vario
€ zzgl. USt.
459,-
€ 546,21 inkl. USt.
Art.-Nr.: 5701254

KGZ 3050 Vario
€ zzgl. USt.
569,-
€ 677,11 inkl. USt.
Art.-Nr.: 5701315

Technische Daten	KGZ 2540 Vario	KGZ 3050 Vario
Anschlussspannung	230 V / 50 Hz	230 V / 50 Hz
Motorleistung S6	1.600 W	1.600 W
Drehzahl Sägeblatt	2000-4000 min ⁻¹	2000-4000 min ⁻¹
Sägeblatt-Ø	254x2,6x1,8x30 mm	305x2,6x1,8x30 mm
Kabellänge	3,4 m	3,4 m
Rasterteilungen im Drehteller	-47 links/+47 ° rechts	-47 links/+47 ° rechts

Doppelneigung

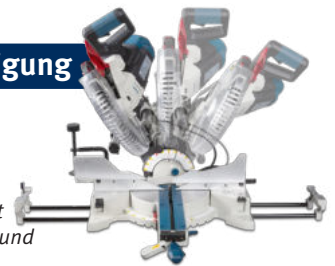

Serienmäßig mit Doppelneigung und Doppelgehrung

Schnittkapazitäten bei Neigung / Gehrung		
Schnittkapazität bei 0° Neigung / 0° Gehrung	89 x 292 mm	100 x 305 mm
Schnittkapazität bei -45° Neigung / 0° Gehrung	41 x 318 mm	64 x 305 mm
Schnittkapazität bei +45° Neigung / 0° Gehrung	25 x 318 mm	44 x 305 mm
Schnittkapazität bei 0° Neigung / -45° Gehrung	64 x 222 mm	100 x 215 mm
Schnittkapazität bei 0° Neigung / +45° Gehrung	64 x 222 mm	100 x 215 mm
Abmessungen (L x B x H)	595 x 825 x 696 mm	595 x 800 x 710 mm
Gewicht	21,6 kg	23 kg

Zubehör	Art.-Nr.	€ zzgl. USt.
HM-Sägeblatt Ø250 x 3,2 x 2,2 x 30 mm, Z60 WZ für Massivholz und Plattenwerkstoffe	5262510	83,90
HM-Sägeblatt Ø250 x 3,2 x 2,5 x 30 mm, Z60 TF für NE-Metalle und Kunststoffprofile	5262511	111,00
HM-Sägeblatt Ø305 x 2,6 x 1,8 x 30 mm, Z60 WZ für Massivholz und Plattenwerkstoffe	5260306	109,00
HM-Sägeblatt Ø305 x 2,6 x 1,8 x 30 mm, Z60 TFFür NE-Metalle und Kunststoffprofile	5260310	121,00
Universal-Werktisch UWT 3200	5900020	189,00

HOLZKRAFT UWT 3200 – Universal-Werktisch mit Schnellklemmsystem

- ▶ Universell einsetzbar für Kappsägen, Bandschleifer, Trennsägen etc. als Materialständer oder Haltebock
- ▶ Konzipiert zum Führen längerer Werkstücke
- ▶ Minimale Einrichtungszeit
- ▶ Platzsparend durch einklappbare FüÙe
- ▶ Klemmleisten mit Schnellfixierung
- ▶ Höhenverstellbare Rollenauflagen

- ▶ Beidseitig stufenlos ausziehbare Auflagearme bis max. 2400 mm
- ▶ Ohne Werkzeug montier- und verstellbar
- ▶ Stabile Alu-Stahl-Konstruktion
- ▶ Hoch belastbar bis zu 225 kg

UWT 3200
€ zzgl. USt.
189,-
€ 224,91 inkl. USt.
Art.-Nr. 5900020



Abbildung zeigt Anwendung. Ideal zum Ablängen langer Werkstücke. Das Umrüsten erfolgt schnell und einfach über Schnellklemmung.



Abb. zeigt KGZ 2540 Vario und zusätzliches Zubehör, Klemmschienen-Set und „Lochrasterplatte“ (nicht im Lieferumfang vorhanden)

Technische Daten	UWT 3200
min./max. Höhe Auflage	850 / 1000 mm
max. Breite	2400 mm
Abmessungen in mm	1600 x 600 x 850
Gewicht	30 kg

Optionales Zubehör

<p>Auflageschiene Art.-Nr.: 5190021 € 88,90 zzgl. USt.</p>	<p>Lochrasterplatte Loch- Ø 20mm 900 x 700 x 20 mm; Art.-Nr.: 5190020 € 67,90 zzgl. USt.</p>	<p>Arbeitsleuchte auf Klemmschiene Art.-Nr.: 5900023 € 18,90 zzgl. USt.</p>	<p>Schraubstock mit Schnellklemmung Art.-Nr. 5900024, € 40,90 zzgl. USt.</p>	<p>Zusätzliches Klemmschienen-Set (2 St.) Art.-Nr. 5900022, € 18,90 zzgl. USt.</p>	<p>Zusätzliches Rollbock-Set (2 St.) Art.-Nr. 5900025, € 24,90 zzgl. USt.</p>
--	--	---	--	--	---

BKS 500 – Robuste Baukreissäge für die täglichen Anforderungen des extremen Baustelleneinsatzes

- ▶ Optimale Anwendersicherheit aufgrund der Pendel-Sicherheits-Schutzhaube - Erfüllung der strengsten Anforderungen und Zulassung durch BG
- ▶ Transparente Schutzhaube für eine optimale Sicht auf die Schnittlinie
- ▶ Winkelverstellbare Querschneidvorrichtung mit Keilschneidlehre auf Rundstange über wartungsfreie Gleitlager geführt
- ▶ Aluminium-Parallelanschlag mit hoher und flacher Anlegekante ermöglicht das Besäumen von Brettern, Trennschnitte, Fasen- und Winkelschnitte

- ▶ Abklappbare Tischverlängerung für lange Werkstücke
- ▶ Dauerhafte Schnittpräzision von höchster Qualität durch leistungsstarken Motor

- ▶ Aluminium-Parallelanschlag mit hoher und flacher Anlegekante
- ▶ Große Kranösen
- ▶ Phasenwender
- ▶ Halterungen für Aluminium-Parallelanschlag und Montagewerkzeug

Ausstattung

- ▶ Pendel-Sicherheits-Schutzhaube, transparent
- ▶ Stabiles, klappbares Rohrgestell, verzinkt und pulverbeschichtet
- ▶ Große, rutschfeste Gummifußplatten
- ▶ Winkelverstellbare Querschneidvorrichtung mit Keilschneidlehre, abklappbar

▶ Pendel-Sicherheits-Schutzhaube entspricht den neuesten Sicherheitsstandards

Lieferumfang BKS 500:

HM-Sägeblatt Ø500mm Z44
Schiebestock
Schiebegriff
Werkzeug für Sägeblattwechsel

BKS 500

€ zzgl. USt.

869,-

€ 1.034,11 inkl. USt.

Art.-Nr. 5740500

Technische Daten

	BKS 500
Sägeblatt-Ø	500 mm
Max. Schnitthöhe 90°	150 mm
Schnittbreite mit Längsanschlag	370 mm
Schnitttiefe vor Sägeblatt mit Querschneidlehre	250 mm
Drehzahl Hauptsägeblatt	2.800 min ⁻¹
Schalleistungspegel im Leerlauf	103 dB
Aufnahmeleistung	4,2 kW
Anschlussspannung	400V / 50 Hz
Absaugstutzen-Ø	50 mm / 95 mm
Tischgröße (L x B)	1000 x 660 mm
Arbeitshöhe	850 mm
Schutzart Antriebsmotor	IP 54
Abmessungen (L x B x H)	1870 x 810 x 1170 mm
Gewicht	110 kg

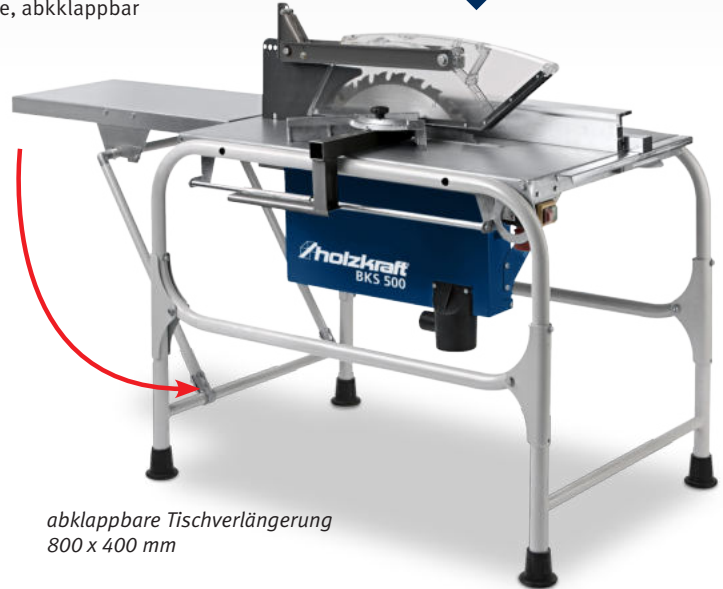

abklappbare Tischverlängerung 800 x 400 mm

Zubehör	Art.-Nr.	€ zzgl. USt.
HM-Sägeblatt Ø500mm Z44	5740505	79,50

Zimmereitischkreissäge TKS-Z 400 – Ideal für Längs-, Kapp- und Gehrungsschnitte an größeren Holzbalken

- ▶ Sägeblatt kann bis 45° geschwenkt und um bis zu 90° gedreht werden
- ▶ Geeignet zum Erstellen von Kehl- und Gratsparren sowie Trauf- und Keilbohlen
- ▶ Fahrwerk und Handhebel erleichtern den Transport

Info & Video



TKS-Z 400

€ zzgl. USt.

1.699,-

€ 2.021,81 inkl. USt.

Art.-Nr. 5741400

Lieferumfang TKS-Z 400:

HM-Sägeblatt 400 x 4,0 x 30 mm, Z 28
Sägeblattschutzhaube mit Absauganschluss
Schiebeschlitten
Schiebestock
Bedienwerkzeug

Technische Daten

		TKS-Z 400
Kreissägeeinheit und Vorritzer		
Schnittbreite mit Parallelanschlag	mm	640
Max. Ablängbreite links vom Sägeblatt	mm	410
Sägeblattneigung	°	90 – 45
Max. Schnitthöhe 90° / 45°	mm	120 / 90
Max. Sägeblattüberstand 90° / 45°	mm	120 / 90
Durchmesser (Haupt-)Sägeblatt	mm	400
Drehzahl (Haupt-)Sägeblatt	mm	2800
Absaugstutzendurchmesser	mm	100
Absaugstutzendurchmesser Sägeblattschutz	mm	100
Schiebeschlitten und Tisch		
Schiebeschlitten Länge x Breite x Höhe	mm	560 x 140 x 40
Tisch Länge x Breite x Höhe	mm	945 x 715 x 845
Elektrische Daten		
Aufnahmeleistung	kW	2,8
Anschlussspannung	V	400
Netzfrequenz	Hz	50
Abmessungen (L x B x H)	mm	1350 x 1100 x 1180
Gewicht ca.	kg	131



▶ Sägeblattschwenkung bis 45° und -drehung um bis zu 90°



Auslegerset

Zubehör	Art.-Nr.	€ zzgl. USt.
Auslegerset	5741404	649,00
HM-Sägeblatt 400 x 30 x 4 mm Z28	5741405	77,90
Sägeblatt 400 x 30 x 3,5 Z36	5264036	63,90
Sägeblatt 400 x 30 x 3,5 Z96	5264096	129,50
WM 90-4 Winkelmesser	5910094	19,90

Vertikale Plattensäge VPS 2241 VR – Präzise Plattensäge

- ▶ Vorritzeinrichtung für ausrissfreie Schnittqualität
- ▶ Manuell ausweichendes Lattenrost
- ▶ Zwei Maßanschläge
- ▶ Modular geschweißtes Maschinengestell verwindungsfrei und selbsttragend

Unterschiede

	VPS 2241 VR	VPS 2241 VR ED	VPS 2251 VR ED
Untere Materialauflage	Holz	Metallrollen	Metallrollen
Ausweichendes Lattenrost	manuell	automatisch	automatisch
Vertikale Maßanzeige	Lineal	digital	digital
Horizontale Maßanzeige	Lineal	digital	digital
Schnittlänge	4100	4100	5100

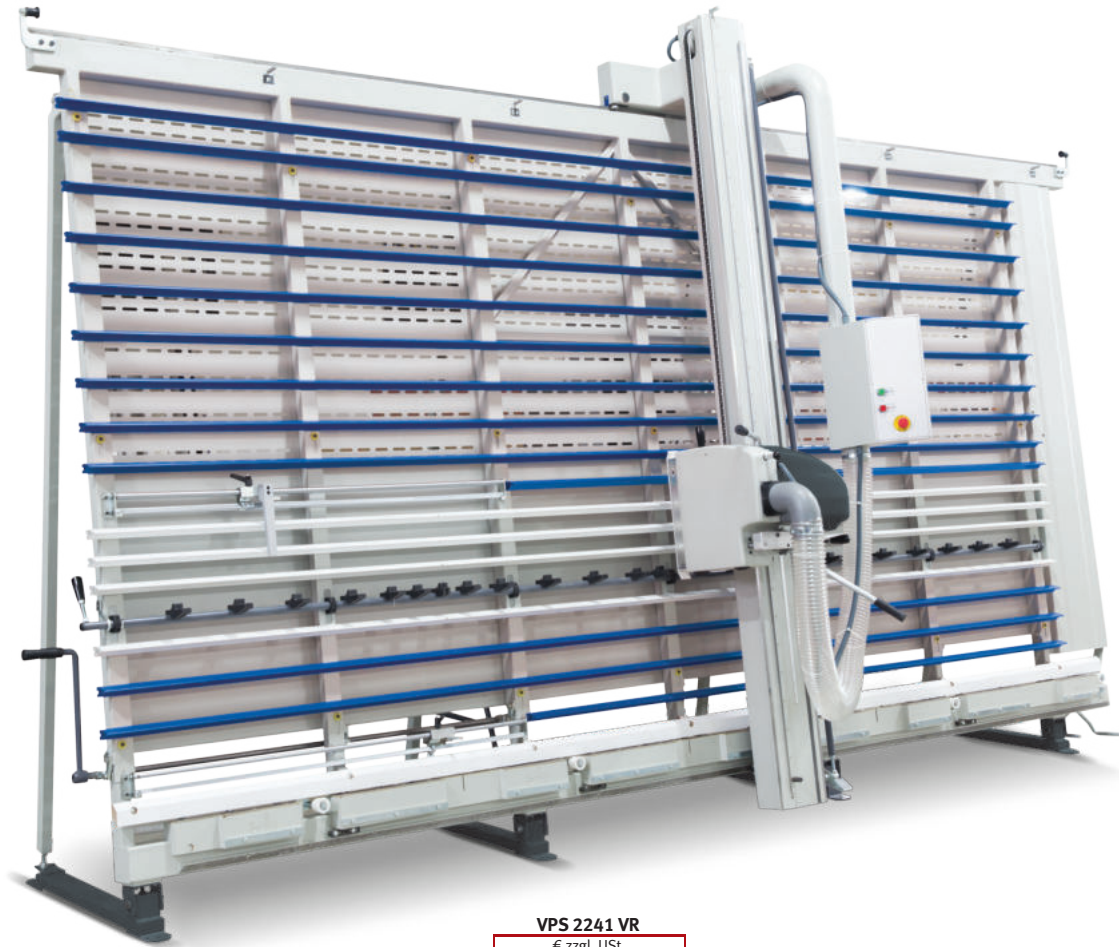

VPS 2241 VR
€ zzgl. USt.
11.599,-
€ 13.802,81 inkl. USt.
Art.-Nr. 5600241

Lieferumfang VPS 2241 VR
Sägeblatt Ø 250 x 30 x 3,2 mm Z80 Trapez
Vorritzsägeblatt Ø 80 x 2,8-3,6 mm Z20

Technische Daten		VPS 2241 VR
Sägeblattdurchmesser	mm	250
Vorritzsägeblattdurchmesser	mm	80
Anschläge	St	2
Schnitthöhe	mm	2200
Schnittlänge	mm	4100
Schnitttiefe	mm	60
Elektrische Daten		
Leistung Antriebsmotor	kW	3
Anschlussspannung	V	400
Netzfrequenz	Hz	50
Anschluss Staubabsaugung		
Absaugstutzendurchmesser	mm	1 x 100
Luftbedarf Absaugung	m³/h	1000
Luftgeschwindigkeit	m/s	20
Abmessungen und Gewichte		
Länge x Breite x Höhe ca.	mm	5300 x 1800 x 3000
Höhe max.	mm	3100
Gewicht ca.	kg	600
Transportzuschlag VPS-Serie		750,00 €
Inbetriebsetzung & Einweisung		600,00 €



▶ Horizontalschnitt



▶ Vertikalschnitt

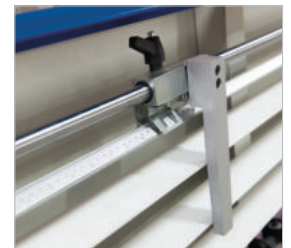

▶ Lineal zur Längeneinstellung beim Vertikalschnitt



▶ Praktischer Fußhebel zum Anheben und leichteren Positionieren großer Platten auf der Säge



▶ Um zu verhindern, dass das Sägeblatt in eine Rückwandlatte hineinsägt, Lattenrost manuell verschiebbar



▶ Große Öffnung für Sägeblattwechsel

Zubehör	Art.-Nr.	€ zzgl. USt.
Vorritzsägeblatt	5260201	75,00

Vertikale Plattensäge VPS 2241 VR ED / VPS 2251 VR ED – Komplett ausgestattete, präzise Plattensäge mit digitalen Maßanzeigen für Vertikal- und Horizontalschnitt

- ▶ Vorritzeinrichtung für ausrissfreie Schnittqualität
- ▶ **Automatisch ausweichendes Lattenrost**
- ▶ Modular geschweißtes Maschinengestell verwindungsfrei und selbsttragend
- ▶ **Digitale Maßanzeigen** für Vertikal- und Horizontalschnitt



▶ Horizontalschnitt



▶ Vertikalschnitt



▶ Digitale Maßanzeige zur Längeneinstellung beim Vertikalschnitt



▶ Automatisch ausweichender Lattenrost, um zu verhindern, dass das Sägeblatt in eine Rückwandlatte hineinsägt



▶ Große Öffnung für Sägeblattwechsel



▶ Einfacher und schneller Zuschnitt auch kleiner Teile. Untere Plattenauflage mit Maßanzeige.

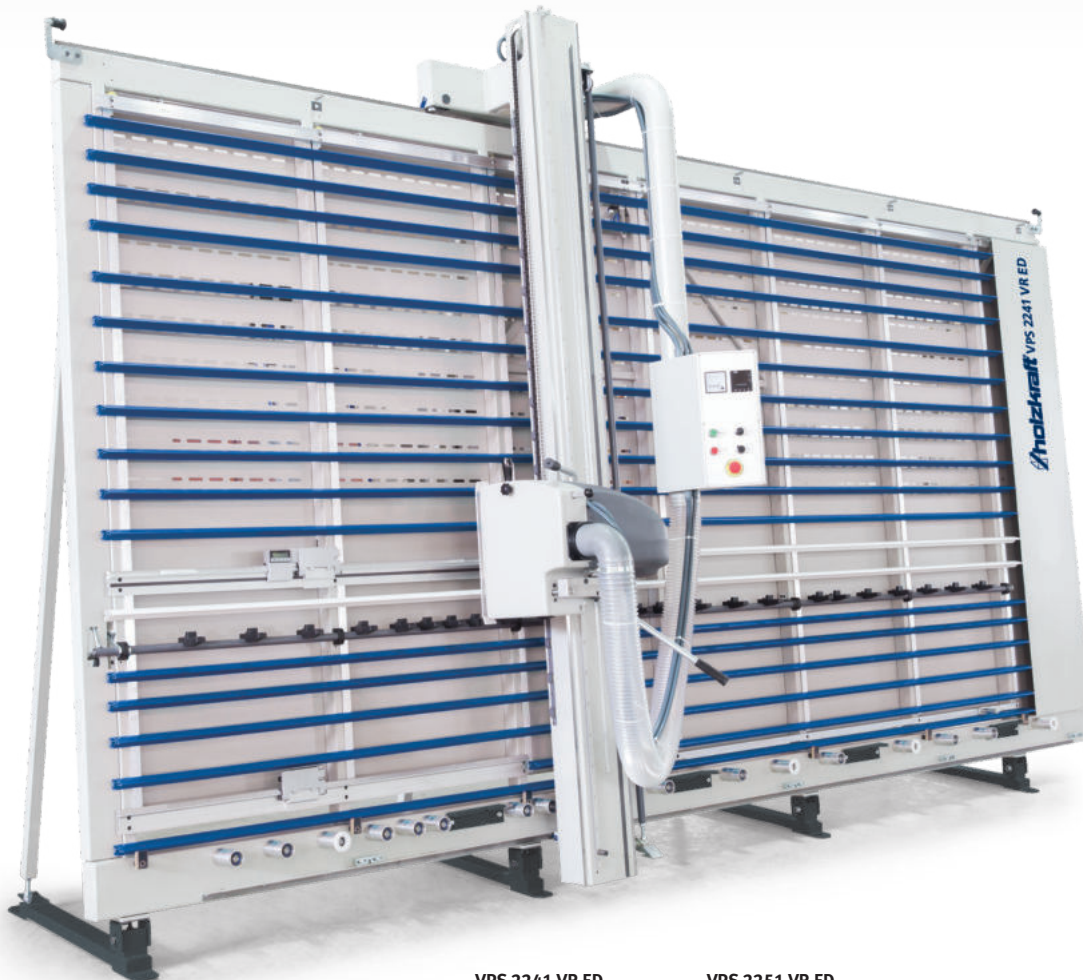

Lieferumfang VPS 2251 VR ED

Sägeblatt Ø 250 x 30 x 3,2 mm Z80 Trapez
Vorritzsägeblatt Ø 80 x 2,8-3,6 mm Z20

VPS 2241 VR ED

€ zzgl. USt.

13.999,-

€ 16.658,81 inkl. USt.

Art.-Nr. 5600242

VPS 2251 VR ED

€ zzgl. USt.

16.199,-

€ 19.276,81 inkl. USt.

Art.-Nr. 5600252

Technische Daten		VPS 2241 VR ED	VPS 2251 VR ED
Sägeblattdurchmesser	mm	250	250
Vorritzsägeblattdurchmesser	mm	80	80
Anschläge	St	2	2
Schnitthöhe	mm	2200	2200
Schnittlänge	mm	4100	5100
Schnitttiefe	mm	60	60
Elektrische Daten			
Leistung Antriebsmotor	kW	3	3
Anschlussspannung	V	400	400
Netzfrequenz	Hz	50	50
Anschluss Staubabsaugung			
Absaugstutzendurchmesser	mm	1 x 100	1 x 100
Luftbedarf Absaugung	m ³ /h	1000	1000
Luftgeschwindigkeit	m/s	20	20
Abmessungen und Gewichte			
Länge x Breite x Höhe ca.	mm	5300 x 1800 x 3000	6300 x 1800 x 3000
Höhe max.	mm	3100	3100
Gewicht ca.	kg	600	800
Transportzuschlag VPS-Serie		TPZVPS = 750,00 €	TPZVPS = 750,00 €
Inbetriebsetzung & Einweisung		EINWVPS = 600,00 €	EINWVPS = 600,00 €

Zubehör	Art.-Nr.	€ zzgl. USt.
Vorritzsägeblatt	5260201	75,00

Präzisionsführung



Abb. zeigt HBS 431/433/533

- Hochwertige feststehende Sägebandführung
- Leicht einstellbar

Exzenter-Schnellspann-System



- Sägebandschnellspannung über Exzenterhebel auf der Maschinenrückseite



Abb. zeigt HBS 431/433/533

- Säge Tisch-Doppel-Wippaufnahme
- Die Tischneigung von -10° bis +45° erfolgt über ein präzises und leichtgängiges Zahnsegment mit Knauf



- Aluminum-Parallelanschlag mit Exzenter Schnelklammerung
- Leicht ablesbare Millimeter-skala und integrierte Lupe

Zubehör

Kreisschneide-einrichtung
HBS 431/433/533
Art.-Nr.: 5152001,
€ 69,00 zzgl. USt.



HOLZKRAFT HBS - Präzisions-Holzbandsägen für den Handwerker TOP in Qualität, Verarbeitung und Preis-Leistungs-Verhältnis

- ▶ Besonders ruhiger und präziser Lauf dank eines verwindungsfreien Maschinengehäuses
- ▶ Grauguss-Sägetisch mit präziser geschliffener und polierter Oberfläche
- ▶ Komfortable Lasereinrichtung
- ▶ Serienmäßig mit zwei Geschwindigkeiten
- ▶ Schnelle Schnitthöhenverstellung über Drehknopf und Zahnstange mit Millimeterskala
- ▶ Leichtgängiger Aluminium-Parallelanschlag mit Exzenter Schnelklammerung und Lupe
- ▶ Serienmäßiger Gehrungswinkelanschlag, beidseitig um 60° verstellbar



HBS 351



HBS 431 / HBS 433



HBS 533

Lieferumfang HBS 351 SET:	
Winkelanschlag	±60°
Lasereinrichtung zur Schnittlinienmarkierung	
1 x Sägeband Uni 2562 x 6 x 0,65 mm; 6 ZpZ	
1 x Sägeband Uni 2562 x 10 x 0,5 mm; 4 ZpZ	
1 x Sägeband Uni 2562 x 16 x 0,5 mm; 4 ZpZ	

Lieferumfang HBS 431/433 SET:	
Winkelanschlag	±60°
Lasereinrichtung zur Schnittlinienmarkierung	
1 x Sägeband Holz 3345 x 6 x 0,65 mm; 6 ZpZ	
1 x Sägeband Holz 3345 x 16 x 0,5 mm; 4 ZpZ	
1 x Sägeband Holz 3345 x 25 x 0,5 mm; 4 ZpZ	

Lieferumfang HBS 533 SET:	
Winkelanschlag	±60°
Lasereinrichtung zur Schnittlinienmarkierung	
1 x Sägeband 3865 x 10 x 0,5 mm, 4 ZpZ	
1 x Sägeband 3865 x 20 x 0,5 mm, 4 ZpZ	
1 x Sägeband 3865 x 25 x 0,5 mm, 4 ZpZ	

HBS 351 SET	HBS 431 SET (230 V)	HBS 433 SET (400 V)	HBS 533 SET
€ zzgl. USt.	€ zzgl. USt.	€ zzgl. USt.	€ zzgl. USt.
969,-	1.699,-	1.729,-	2.149,-
€ 1.153,11 inkl. USt.	€ 2.021,81 inkl. USt.	€ 2.057,51 inkl. USt.	€ 2.557,31 inkl. USt.
Art.-Nr.: 5153501SET	Art.-Nr.: 5154301SET	Art.-Nr.: 5154303SET	Art.-Nr.: 5155303SET

Technische Daten		HBS 351	HBS 431	HBS 433	HBS 533
Arbeitstischabmessungen	mm	500 x 356	610 x 431	530 x 530	530 x 530
Tischverbreiterung	mm	-	-	530 x 150	530 x 150
Schnittgeschwindigkeiten	m/min	650/400	900/450	850/430	850/430
Schwungrad-Ø	mm	356	430	530	530
max. Schnitthöhe	mm	200	270	270	270
max. Schnittbreite mit/ohne Anschlag	mm	321 / 346	370 / 410	474 / 514	474 / 514
Sägebandlänge	mm	2562	3345	3865	3865
Präzisionsführung 3-Rollen			oben / unten		
Sägetischneigung *	°		-10 - +45		
Motorleistung 230 V/50 Hz/P2	kW	0,55	1,5	2,25	2,25
Anschlussspannung	V	230	400	400	400
Gewicht	kg	80	130	163	163
Länge x Breite x Höhe	mm	770 x 715 x 1750	820 x 730 x 1852	1020 x 850 x 1982	1020 x 850 x 1982
Absaugstutzendurchmesser	mm	120	2 x 120	2 x 120	2 x 120
Transportverpackungspauschale**		-	TVP 1=29,00 €	TVP 1=29,00 €	TVP 1=29,00 €

Sägebänder für HBS 351				€ zzgl. USt.	Sägebänder für HBS 431 / HBS 433				€ zzgl. USt.	Sägebänder für HBS 533				€ zzgl. USt.
Länge x Breite x Stärke	ZT	Art.-Nr.	USt.		Länge x Breite x Stärke	ZT	Art.-Nr.	USt.		Länge x Breite x Stärke	ZT	Art.-Nr.	USt.	
Holz 2562 x 6 x 0,65 mm	6	5160359	15,50		Holz 3345 x 6 x 0,65 mm	6	5160431	17,50		Holz 3865 x 10 x 0,5 mm	4	5160531	18,90	
Holz 2562 x 10 x 0,5 mm	4	5160360	15,90		Holz 3345 x 10 x 0,5 mm	4	5160432	17,90		Holz 3865 x 16 x 0,5 mm	4	5160532	19,50	
Holz 2562 x 12 x 0,5 mm	4	5160361	15,90		Holz 3345 x 16 x 0,5 mm	4	5160433	17,90		Holz 3865 x 20 x 0,5 mm	4	5160533	19,50	
Holz 2562 x 16 x 0,5 mm	4	5160362	15,90		Holz 3345 x 20 x 0,5 mm	4	5160434	18,90		Holz 3865 x 25 x 0,5 mm	4	5160534	19,50	
					Holz 3345 x 25 x 0,5 mm	4	5160435	18,90						

*Aus sicherheitstechnischen Gründen muss ab 20° eine Haltevorrichtung /Anschlag angebracht sein, um das Verrutschen des Holzes zu verhindern!

** Erläuterung der Verpackungszuschläge siehe Rückseite, Angaben zu TVP zzgl. USt.

HOLZKRAFT HBS S - Präzisions-Holzbandsäge in schwerer Profi-Ausführung mit Sägeband-Schnellspannsystem für den professionellen Anwender

- ▶ Schwere Profi-Ausführung mit hohem Eigengewicht für maximale Laufruhe
- ▶ Ruhiger und präziser Lauf dank verwindungsfreiem Maschinengehäuse
- ▶ Großdimensionierter Grauguss-Sägetisch aus einem Stück, schwenkbar mit geschliffener und polierter Oberfläche
- ▶ Großer Guss-Parallelanschlag
- ▶ Schnelle und präzise Schnitthöhenverstellung über Handrad und Zahnstange mit Millimeterskala
- ▶ Serienmäßig mit Winkelanschlag
- ▶ Tischneigung über Zahnstange und Handrad



Präzisionsführung

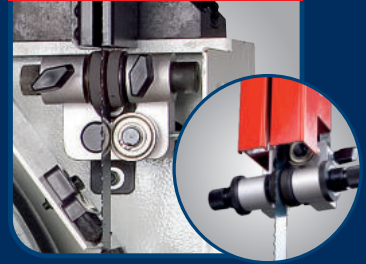

- Hochwertige feststehende Sägebandführung
- Oben und unten
- Mit Feineinstellung

Schnellspann-System



- Exzenter-Schnellspannhebel
- Die Spannungsgrundeinstellung wird dabei nicht verändert
- Mit integrierter Sägeband-Spannungsanzeige

Profi-Sägetischführung



- Der massive Sägetisch wird leicht und bequem über eine Handrad-Zahnstangenführung verstellt
- Die Neigung ist stufenlos von 0° bis 45° einstellbar
- Patentierte

Doppel-Wippaufnahme



- Der Sägetisch ist auf einer Doppel-Wippaufnahme angebracht
- Einfache und schnelle Fixierung des eingestellten Neigewinkels über Schnellspannung

Lieferumfang HBS 533S SET:	
1x Sägeband Holz 4190 x 10 x 0,5 mm; 4 ZpZ	
1x Sägeband Holz 4190 x 20 x 0,5 mm; 4 ZpZ	
1x Sägeband Holz 4190 x 25 x 0,5 mm; 4 ZpZ	

Lieferumfang HBS 633 S SET:	
1x Sägeband Holz 4600 x 10 x 0,5 mm; 4 ZpZ	
1x Sägeband Holz 4600 x 20 x 0,5 mm; 4 ZpZ	
1x Sägeband Holz 4600 x 25 x 0,5 mm; 4 ZpZ	

HOLZKRAFT Sägebandsets

Sägebandset HBS 351	
Art.-Nr.: 5160363; 47,50 € zzgl. USt.	
1x Uni 2562x6x0,65 mm; Z6 (5160359)	
1x Uni 2562x10x0,5 mm; Z4 (5160360)	
1x Uni 2562x16x0,5 mm; Z4 (5160362)	

Sägebandset HBS 431/433	
Art.-Nr.: 5160436; 53,90 € zzgl. USt.	
1x Uni 3345x6x0,65 mm; Z6 (5160431)	
1x Uni 3345x16x0,5 mm; Z4 (5160433)	
1x Uni 3345x25x0,5 mm; Z4 (5160435)	

Sägebandset HBS 533	
Art.-Nr.: 5160539; 57,90 € zzgl. USt.	
1x Uni 3865x10x0,5 mm; Z4 (5160531)	
1x Uni 3865x20x0,5 mm; Z4 (5160533)	
1x Uni 3865x25x0,5 mm; Z4 (5160534)	

Sägebandset HBS 533S	
Art.-Nr.: 5160540; 60,90 € zzgl. USt.	
1x Uni 4190x10x0,5 mm; Z4 (5160535)	
1x Uni 4190x20x0,5 mm; Z4 (5160537)	
1x Uni 4190x25x0,5 mm; Z4 (5160538)	

Sägebandset HBS 633 S	
Art.-Nr.: 5160636; 61,90 € zzgl. USt.	
1x Uni 4600x10x0,5 mm; Z4 (5160631)	
1x Uni 4600x20x0,5 mm; Z4 (5160633)	
1x Uni 4600x25x0,5 mm; Z4 (5160634)	

HBS 533 S SET	HBS 633 S SET
€ zzgl. USt.	€ zzgl. USt.
2.939,-	3.599,-
€ 3.497,41 inkl. USt.	€ 4.282,81 inkl. USt.
Art.-Nr.: 5155313SET	Art.-Nr.: 5156303SET

Technische Daten		HBS 533S	HBS 633 S
Arbeitstischabmessungen	mm	750 x 530	830 x 600
Schnittgeschwindigkeiten	m/min	1400	1615
Schwungrad-Ø	mm	530	630
max. Schnitthöhe	mm	350	400
max. Schnittbreite mit Anschlag	mm	465	570
max. Schnittbreite ohne Anschlag	mm	510	610
Sägebandlänge	mm	4190	4600
Präzisionsführung		oben / unten	
Sägetischneigung *	°	0 – 45	
Motorleistung	kW	3,75	
Anschlussspannung	V	400	
Gewicht	kg	305	380
Länge x Breite x Höhe	mm	998 x 740 x 1987	1190 x 780 x 2063
Absaugstutzendurchmesser	mm	2 x 120	
Transportverpackungsp.**		TVP 1=29,00 €	TVP 1=29,00 €

Sägebänder für 533 S		€ zzgl. USt.
Länge x Breite x Stärke	ZT Art.-Nr.	USt.
Holz 4190 x 10 x 0,5 mm	4 5160535	20,90
Holz 4190 x 16 x 0,5 mm	4 5160536	20,90
Holz 4190 x 20 x 0,5 mm	4 5160537	20,90
Holz 4190 x 25 x 0,5 mm	4 5160538	20,90

Sägebänder für HBS 633 S		€ zzgl. USt.
Länge x Breite x Stärke	ZT Art.-Nr.	USt.
Holz 4600 x 10 x 0,5 mm	4 5160631	20,90
Holz 4600 x 16 x 0,5 mm	4 5160632	21,50
Holz 4600 x 20 x 0,5 mm	4 5160633	21,50
Holz 4600 x 25 x 0,5 mm	4 5160634	21,90
Holz 4600 x 30 x 0,6 mm	3 5160635	22,90



Vibrationsdämpfer-Maschinenfuß SE 1

Abmessung: Ø/H/L 120/32/100 mm
Belastung: Max. 500 kg
Gewinde: M 12
Artikel Nr. 3381012
28,90 € zzgl. USt.



Holzkraft Holzbandsägen HBS 513 S / HBS 613 S / HBS 713 S / HBS 813 S – Präzisionssägen mit großer Schnittleistung für den Profi

- ▶ Schwere Ausführung mit hohem Eigengewicht für maximale Laufruhe
- ▶ Besonders ruhiger und präziser Lauf dank verwindungsstiftem Maschinengehäuse
- ▶ Präzise einstellbarer Alu-Parallelanschlag
- ▶ Guss-Schwungräder mit Gummibelag und Späneabstreifbürste
- ▶ Großer Grauguss-Sägetisch, schwenkbar mit geschliffener und polierter Oberfläche
- ▶ Präzise Schnitthöhenverstellung über Zahnstange mit Millimeterskala
- ▶ Zwei Absaugstutzen
- ▶ Mit hochwertiger feststehender Sägebandführung



- ▶ Präzise einstellbarer Alu-Parallelanschlag
- ▶ Mit Schnellklemmung und leicht ablesbarer Millimeterskala



- ▶ Hochwertige feststehende Sägebandführung



- ▶ Schwungräder aus Grauguss mit Spezialbelag auf den Laufflächen



- ▶ Exzenter-Schnellspannhebel
- ▶ Die eingestellte Bandspannung wird dabei nicht verändert



HBS 613 S



Lieferumfang HBS	
Gehrungsanschlag	
Sägeband	
Schiebestock	
Alu-Parallelanschlag	

	HBS 513 S	HBS 613 S	HBS 713 S	HBS 813 S
	€ zzgl. USt.	€ zzgl. USt.	€ zzgl. USt.	€ zzgl. USt.
	2.599,-	2.999,-	3.699,-	4.999,-
	€ 3.092,81 inkl. USt.	€ 3.568,81 inkl. USt.	€ 4.401,81 inkl. USt.	€ 5.948,81 inkl. USt.
	Art.-Nr.: 5150513	Art.-Nr.: 5150613	Art.-Nr.: 5150713	Art.-Nr.: 5150813

Technische Daten		HBS 513 S	HBS 613 S	HBS 713 S	HBS 813 S
Schnittbereiche					
Schnitthöhe max 90° / 45°	mm	350 / 258	430 / 258	430 / 200	470 / 285
Schnittbreite ohne Anschlag	mm	500	600	700	800
Schnittbreite mit Anschlag	°	415	495	595	595
Arbeitstisch(e)					
Länge x Breite	mm	640 x 500	640 x 500	900 x 700	900 x 700
Höhe	mm		920	940	1050
Verbreiterung Länge x Breite	mm	500 x 150	610 x 200	700 x 200	700 x 200
Arbeitstischneigung	°		0 – 45		
Erläuterung Arbeitstischneigung		Aus sicherheitstechnischen Gründen muss ab 20° eine Haltevorrichtung / ein Anschlag angebracht sein, um das Verrutschen des Holzes zu verhindern!			
Sägeband					
Geschwindigkeit(en)	m/min	1320	1560	1560	1080
Länge x Breite max. x Stärke	mm	4100 x 38 x 0,6	4590 x 38 x 0,7	5020 x 50 x 0,8	5610 x 38 x 0,65
Elektrische Daten					
Abgabeleistung	kW	3,5	4,0	4,0	5,5
Anschlussspannung	V		400		
Abmessungen und Gewichte					
Länge x Breite x Höhe ca.	mm	1150x950x2000	1250x1015x2150	1500x975x2260	1600x1000x2500
Gewicht ca.	kg	295	337	400	480
Transportzuschlag*		TPZ 300=50,00€	TPZ 400=60,00€	TPZ 400=60,00€	TPZ 600=85,00€

Sägebänder für HBS 513 S	€ zzgl. USt.
Länge x Breite x Stärke ZpZ Art.-Nr.	USt.
Holz 4100x10x0,5 mm 4 5169110	19,50
Holz 4100x16x0,5 mm 4 5169116	20,00
Holz 4100x20x0,5 mm 4 5169120	20,50
Holz 4100x30x0,6 mm 3 5169130	21,50
Sägebänder für HBS 613 S	
Holz 4590x10x0,5 mm 4 5169210	21,00
Holz 4590x16x0,6 mm 3 5169216	22,00
Holz 4590x20x0,7 mm 3 5169220	22,50
Holz 4590x30x0,7 mm 3 5169230	23,00
Sägebänder für HBS 713 S	
Holz 5020x10x0,6 mm 4 5169310	22,00
Holz 5020x16x0,6 mm 3 5169316	23,00
Holz 5020x20x0,7 mm 3 5169320	23,50
Holz 5020x25x0,8 mm 2 5169325	24,00
Holz 5020x30x0,8 mm 3 5169330	25,50
Sägebänder für HBS 813 S	
Holz 5611x10x0,6 mm 4 5169410	23,50
Holz 5611x16x0,7 mm 4 5169416	24,50
Holz 5611x20x0,7 mm 3 5169420	24,90
Holz 5611x25x0,9 mm 3 5169425	25,50
Holz 611x32x0,9 mm 2 5169432	29,90

minimax hbs s 45n - Präzisions-Holzbandsäge für den professionellen Anwender

- ▶ Extrem stabile verwindungssteife Bauweise
- ▶ Perfekte Laufruhe, durch hohes Eigengewicht
- ▶ Integrierte Blattspannungsanzeige
- ▶ Graugusstisch schwenkbar
- ▶ Schnelle und präzise Schnitthöhenverstellung
- ▶ Sägebandpräzisionsführung oben und unten
- ▶ Schwungradneigung und Bandspannung durch Schnellverstellung
- ▶ Große, gewuchtete Grauguss-Schwungräder mit Gummibandagen sorgen für gleichmäßigen und perfekten Rundlauf und hohe Laufruhe
- ▶ Hohe Leistungsreserven



300 mm
Schnitthöhe
3,0 kW
Motor

MADE IN ITALY



▶ Säge Tisch mit Schwenkeinrichtung aus Grauguss, schwenkbar bis 20°



▶ Sägeband-Präzisionsführung oben und unten

minimax hbs s 45n

€ zzgl. USt.

2.119,-

€ 2.521,61 inkl. USt.

Art.-Nr.: 5505045

Technische Daten	minimax hbs s 45n
Tischabmessungen	600 x 520 mm
Schwungrad-Ø	450 mm
Bandgeschwindigkeit	16 m/sek.
max. Schnitthöhe	300 mm
max. Schnittbreite	440 mm
Sägetischneigung	0 - 20°
Sägebandlänge	3689 mm
Motorleistung S6 - 40%	3,0 kW
Stromanschluss	400 V/50 Hz
Absaugstutzen-Ø	120 mm
Abmessungen in mm	830 x 780 x 1860
Gewicht	200 kg
Transportverpackungspauschale*	TVP 1=29,00 €

Zubehör	Art.-Nr.	€ zzgl. MwSt
Gehrungsanschlag -45° bis +45°	5515046	69,00
Universal-Fahrwerk UF230 (230 kg Belastbarkeit)	6190230	59,00

Sägebänder für minimax hbs s 45n			
Länge x Breite x Stärke	Zahnteilung	Art.-Nr.	€ zzgl. USt.
Holz 3689 x 6 x 0,65 mm	6	5160451	18,50
Holz 3689 x 10 x 0,5 mm	4	5160452	18,50
Holz 3689 x 16 x 0,5 mm	4	5160453	19,00
Holz 3689 x 20 x 0,5 mm	4	5160454	19,00

UF 300 – Universalfahrwerk mit 300 kg Tragkraft

- ▶ Fahrgestell mit variabel einstellbarer Stellfläche
- ▶ Für den leichten Transport und Standortwechsel von Maschinen
- ▶ Sichere und stabile Konstruktion
- ▶ Viele verschiedene Stellflächengrößen über Lochraster möglich
- ▶ Leicht manövrierbar aufgrund zwei um 360° drehbarer Lenkrollen
- ▶ Schneller und einfacher Zusammenbau

Technische Daten	UF 300
Tragkraft	300 kg
Stellfläche quadratisch min.	345 x 345 mm
Stellfläche quadratisch max.	730 x 730 mm
Lochabstand	25,4 mm
Gewicht	9 kg

UF 300

€ zzgl. USt.

83,90

€ 99,84 inkl. USt.

Art.-Nr. 6190300

unicraft[®]
Werkstatttechnik



Räder um 360° drehbar

KAG 4 – Mobiles Kantenanleimergerät mit digitaler Temperaturkontrolle und stufenloser Regelung der Vorschubgeschwindigkeit

- ▶ Ideal für den mobilen Einsatz in der Werkstatt, auf Montage, Messen, etc.
- ▶ Zum Einsatz bei Formteilen und geraden Werkstücken
- ▶ Einfaches und schnelles Rüsten
- ▶ Mit digitaler Temperaturkontrolle und stufenloser Regelung der Vorschubgeschwindigkeit
- ▶ Minimum Innenradius des Werkstücks beträgt 25 mm
- ▶ Für Eckverbindungen können die Kanten vorgeleimt werden
- ▶ Mit Schmelzkleberbecken
- ▶ Sehr kurze Aufwärmzeit - Sehr gute Wärmeisolierung

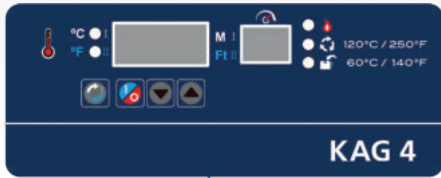

Info & Video



Technische Daten		KAG 4
Kantendicke	mm	0,4 - 3,0
Kantenhöhe	mm	10,0 - 65,0 mm
Vorschubgeschwindigkeit	m/min	2 - 6
Leistung	W	855
Anschluss	V	230
Leimbecken Fassungsvermögen	ml	400
Betriebstemperatur	°C	Stufe 1: 120 – 200 / Stufe 2: 80 – 155
Abmessungen	mm	250 x 190 x 350
Gewicht	kg	8,8

- ▶ **Mit Schmelzkleberbecken**
Leimauftrag mit bis zu 200 °C
- ▶ **Mit digitaler Temperaturkontrolle**
stufenloser Regelung der Vorschubgeschwindigkeit
- ▶ **Ideal für den mobilen Einsatz**
in der Werkstatt, auf Montage, Messen, etc.
- ▶ **Kurze Aufwärmzeit**
Sehr gute Wärmeisolierung



Lieferumfang KAG 4



Kunststoff-Trolley



Mobiles
Kantenanleimergerät



Kantenkappgerät
KKG 30



1 Leimflasche

KAG 4
€ zzgl. USt.
1.299,-
€ 1.545,81 inkl. USt.
Art.-Nr.: 5400040

KAG 4 SET
€ zzgl. USt.
1.549,-
€ 1.843,31 inkl. USt.
Art.-Nr.: 5400041

Beschreibungen und technische Daten aller Bestandteile der KAG 4 - Sets finden Sie auf den folgenden Seiten.

Lieferumfang KAG 4 SET



Kunststoffkoffer
fixierbar auf Trolley



Mobiles
Kantenanleimergerät

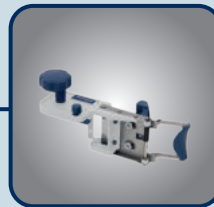

Kantenkappgerät
KKG 30



1 Leimflasche



Vakuumklemmsset VK 1



Kantenfräser KF 6

STA 80 – Stationärtisch mit Auflageteller für Kanten und Kappvorrichtung inklusive Kappgerät

- ▶ Kombinierbar mit dem Kantenanleimgerät HOLZKRAFT KAG 4 und der Kantenfräse HOLZKRAFT KF 6 - dient als Erweiterung des Einsatzbereiches der beiden mobilen und handgeführten Geräte um die stationäre Anwendung

- ▶ Für das effiziente Kantenanleimen und Kantenfräsen von schmalen, dünnen und geformten Werkstücken

- ▶ Kurze Aufbau- und Rüstzeit von nur wenigen Minuten
- ▶ Steckdose für Elektrowerkzeuge und Ein-Ausschalter im Tisch integriert

Lieferumfang STA 80:

Stationärtisch mit Auflageteller
Kappvorrichtung
Magnetunterlagen-Set
Saugnapf-Set
Steckdose für Elektrowerkzeuge
Ein-Ausschalter
Netzanschlusskabel 2,5 m

STA 80
€ zzgl. USt.
615,-
€ 731,85 inkl. USt.
Art.-Nr.: 5410013

STA 80 - Abb. zeigt Kantenanleimgerät KAG 4 angebaut an Stationärtisch (KAG 4 nicht im Lieferumfang enthalten)

STA 80 - Abb. zeigt Kantenfräse KF 6 angebaut an Stationärtisch (KF 6 nicht im Lieferumfang enthalten)

Technische Daten

Technische Daten	STA 80
Arbeitstisch-Abmessungen	800 x 440 mm
Tischhöhe	300 mm
Spannung	230 V
Länge Netzanschlusskabel	2,5 m
Gewicht	26,5 kg

Kantenfräse KF 6 – zum Befräsen von Umleimern an Längskanten und Ecken an geraden und geschwungenen Werkstücken

- ▶ Für das präzise Bearbeiten verschiedener Materialien wie Massivholz, PVC oder Melamin
- ▶ Mit langlebigem und leistungsstarkem Motor
- ▶ Ergonomischer Haltegriff für stabile und bequeme Führung der Maschine
- ▶ Frässchutz mit integriertem Absauganschluss um 180° drehbar für maximalen Schutz des Anwenders und sauberes und staubarmes Arbeiten

- ▶ Spannweite 6 mm
- ▶ Mit Skala einstellbar in 0,05 mm Schritten
- ▶ Fräskopf passt sich an die Konturenführung des Werkstückes an, dadurch eine störungsfreie Führung der Fräse möglich
- ▶ Inkl. integriertem Anschlag zum Eckenrunden

Technische Daten

Technische Daten	KF 6
Kantenstärke	0,5 – 3 mm
Schaft-Ø Werkzeug	6 mm
Vorschub	manuell
Leistung	450 W / 230 V
Drehzahl	30.000 min ⁻¹
Absaugstutzen-Ø	25 mm
Gewicht	2,0 kg

KF 6
€ zzgl. USt.
229,-
€ 272,51 inkl. USt.
Art.-Nr.: 5410010



Abb. zeigt Anwendungsbeispiel

Kantenfräse KF 3 – einzigartige Handfräse für doppelseitiges Fräsen von beleimten Bauteilen

- ▶ Doppelseitiges Fräsen in zwei Arbeitsschritten, ohne das Werkstück umdrehen zu müssen
- ▶ Das Kantenband kann auf ebenen und profilierten Bauteilen beidseitig bearbeitet werden
- ▶ Die Auflageplatte ist mit Teflon beschichtet, so dass die Oberflächen nicht verkratzt werden können

KF 3
€ zzgl. USt.
769,-
€ 915,11 inkl. USt.
Art.-Nr.: 5400061

Technische Daten

Technische Daten	KF 3
Kantenstärke	0,5 – 3 mm
Werkstückstärke	10- 40 mm
Vorschub	manuell
Leistung	740 W / 230 V
Drehzahl	13.000–31.000 min ⁻¹
Absaugstutzen-Ø	45 mm
Gewicht	4,1 kg



1) Fräsen unten



2) Fräsen oben

- Doppelseitiges Fräsen in zwei Arbeitsschritten, ohne das Werkstück umdrehen zu müssen (Vorteil bei Reparaturen von fertigen Möbelteilen)

Kantenkappgerät KKG 30 – für gerade Werkstücke und Formteile

- ▶ Zum Abtrennen von Umleimern aus Kunststoff oder Furnier
- ▶ Zum bündigen und rechtwinkligen Schneiden von überstehenden Anfangs- bzw. Endstücken oder Stoßkanten

KKG 30
€ zzgl. USt.
89,-
€ 105,91 inkl. USt.
Art.-Nr.: 5410011

Technische Daten	KKG 30
Max. Schnittbreite	62 mm
Max. Schnittstärke	3 mm
Gewicht	0,5 kg

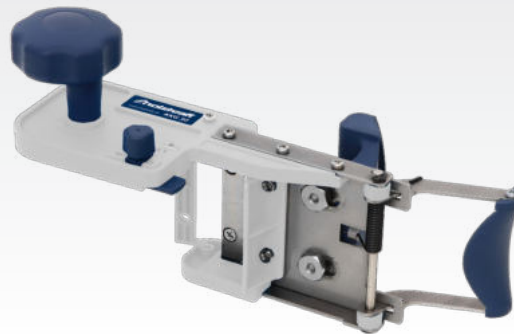

Kantenüberstand ist einstellbar, dadurch Kappen auf exakten Kantenstoß bei geraden Werkstücken und Formteilen (rund) möglich

Kantenschere KS – für gerade Werkstücke

- ▶ Zum Abtrennen von Umleimern aus Kunststoff oder Furnier
- ▶ Zum bündigen und rechtwinkligen Schneiden von überstehenden Anfangs- bzw. Endstücken oder Stoßkanten

KS
€ zzgl. USt.
169,-
€ 201,11 inkl. USt.
Art.-Nr.: 5410000

Technische Daten	KS
Max. Schnittbreite	65 mm
Max. Schnittstärke	3 mm
Gewicht	1,25 kg

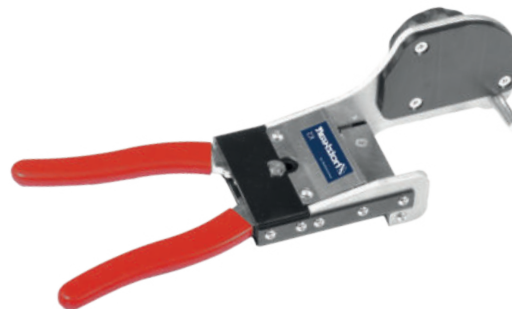

Detail der Kantenschere

Vakuumklemm-Set VK 1 – für das schnelle Spannen von Werkstücken

- ▶ Ideal für den Einsatz beim Kantenanleimen und Kantenfräsen auch an großen Werkstücken
- ▶ Einfache und schnelle Montage und Demontage der Vakuumklemmen und des Werkstückes durch Schnellspannhebel
- ▶ Die sichere Fixierung des Werkstückes durch die Vakuumklemmen, gewährleistet ideale Bedingungen zur Bearbeitung der Kanten an Ober- und Unterseite

Lieferumfang VK 1:
1 Stück Fixiervorrichtung lang
1 Stück Fixiervorrichtung kurz
Im Kunststoffkoffer

VK 1
€ zzgl. USt.
215,-
€ 255,85 inkl. USt.
Art.-Nr.: 5410012

Technische Daten	VK 1
Saugnapf-Ø	125 mm
Abmessungen (L x B x H)	390 (130) x 125 x 253 mm
Gewicht	1,25 kg



Vakuumspanner VS - Vakuumzeugung über Druckluft

- ▶ Anschluss über Stecknippel an einen externen Druckluftrezeuger
- ▶ Keine Vakuumpumpe nötig
- ▶ Zur Montage direkt auf die Arbeitstisch-Fläche
- ▶ **Vakuumspanner VS 1:** Einfache Montage und Demontage des Vakuumspanners auf dem Werkstisch über eine praktische Hebelschraube



Lieferumfang VS 2:
Vakuumspanner
Schiebeventil
4 Gummidichtungen (2x groß, 1x mittel, 1x klein)
PU-Schlauch
Nippel für Schnellverbindung

Lieferumfang VS 1:
Vakuumspanner auf Standfuß
Schiebeventil
4 Gummidichtungen (2 x groß, 1 x mittel, 1 x klein)
PU-Schlauch
Nippel für Schnellverbindung
Druckluft Schnellkupplung
2 Verschlussstopfen
Y-Verbinder
Hebelschraube



VS 2
€ zzgl. USt.
155,-
€ 184,45 inkl. USt.
Art.-Nr.: 5410002

Technische Daten	VS 2
Luftverbrauch	23 l/min
Betriebsdruck	6 bar
Abmessungen (L x B x H)	200 x 160 x 22 mm
Abmessung Tisch	160 x 160 mm
Gewicht	325 g
Material der Saugnäpfe	PE/Polyamid

VS 1
€ zzgl. USt.
259,-
€ 308,21 inkl. USt.
Art.-Nr.: 5410001

Technische Daten	VS 1
Luftverbrauch	23 l/min
Betriebsdruck	6 bar
Abmessungen (L x B x H)	205 x 165 x 250 mm
Abmessung Tisch	160 x 160 mm
Gewicht	3 kg
Material der Saugnäpfe	PE/Polyamid



VS 1

HOLZKRAFT minimax fs 30g - Abricht-Dickenhobel mit TERSA[®]-Hobelmesser-Schnellwechselsystem

- ▶ Mit TERSA-Schnellwechselsystem für sekundenschnelles Hobelmesserwechseln
- ▶ Schräg verzahnte Stahleinzugswalze für konstanten und gleichmäßigen Holzeinzug
- ▶ Robuste Abrichttische aus verripptem Grauguss, gefräst und spannungsfrei, dadurch unempfindlich und dauerhaft plan

- ▶ Großer Abrichtanschlag für präzises Abrichten, umsteckbar 90°/45°, mit Schnellklemmung
- ▶ Nach hinten öffnender Abrichttisch
- ▶ Leistungsstarker Motor
- ▶ Robuste Stahl-/Graugusskonstruktion
- ▶ Langlochbohrereinrichtung nachrüstbar



Sehr leise



TERSA-HOBELMESSERWELLE

- » Kein Einstellen und Schrauben mehr
- » Hobelmesserwechsel in Sekunden
- » Selbstarretierend
- » Besonders geräuscharm
- » Perfektes Hobelergebnis

Lieferumfang FS 30 genius:

Großer Abrichtanschlag, umsteckbar 90°/45° für präzises Abrichten mit Schnellklemmung

TERSA-Hobelmesserwelle

minimax fs 30g TERSA

€ zzgl. USt.

2.539,-

€ 3.021,41 inkl. USt.

Art.-Nr.: 5503036



Dickenhobel

- ▶ Mit dem leistungsstarken Dickenvorschub können Werkstücke bis 200 mm Höhe gehobelt werden.
- ▶ Die schrägverzahnte Einzugswalze garantiert den konstanten Einzug.
- ▶ Die Umrüstung von Abricht- zu Dickenhobel erfolgt sekundenschnell mit einem Handgriff

Zubehörwagen minimax ease



Zubehör minimax fs 30g TERSA	Art.-Nr.	VE	€ zzgl. USt.
Langlochbohrereinrichtung mit Wescott-Bohrfutter 0-16 mm	5510034		635,00
Tersa Hobelmesser 300 mm Standard	5270300	VE 3	24,50 / Satz
Tersa Hobelmesser 300 mm HSS	5271301	VE 3	38,00 / Satz
Zubehörwagen minimax ease	5510010		599,00

Technische Daten Abrichte

minimax fs 30g TERSA	minimax fs 30g TERSA
Hobelbreite max.	300 mm
Gesamtlänge der Tische	1200 mm
Aufgabentischlänge	580 mm
Tischhöhe / Arbeitstischbreite	900 mm / 300 mm
max. Spanabnahme	3 mm
Abmessungen Dickentisches min./max. Arbeitshöhe	450 x 300 mm / 3/200 mm
Vorschubgeschwindigkeiten	6 m/min
Hobelwellen-Ø/Hobelmesser	62 mm / 3 St.
Drehzahl	5500 min ⁻¹
Motor 400 V / 50 Hz / S6 - 40%	1,8 kW
Absaugstutzendurchmesser	120 mm

Langlochbohrereinrichtung (Option)

Tischgröße	380 x 220
Quer-/Längshub	120 mm / 85 mm
Vertikalhub	75 mm
Gewicht	140 kg

Transportverpackungspauschale * TVP 1=29,00 €

MADE IN ITALY



classic

Hobelwerk

- ▶ Massive Rückschlagsicherungen verhindern den Rückschlag von Werkstücken.
- ▶ 3-Messer-TERSAwelle sorgt für ein optimales Hobelbild.



Abrichthobel

- ▶ Serienmäßig mit TERSA-Hobelmesser-Schnellwechselsystem
- ▶ Großdimensionierte Abrichttische
- ▶ Die Abricht- und Dickentische aus Grauguss garantieren höchste Laufruhe und Vibrationsfreiheit.

minimax fs 30g TERSA

- ▶ Umgerüstet als Dickenhobel

HOLZKRAFT minimax fs 30c / minimax fs 41c - Abricht-Dickenhobel mit TERSA®-Hobelmesser-Schnellwechselsystem oder Spiralmesserwelle

- ▶ Mit TERSA-Schnellwechselsystem für sekundenschnelles Hobelmesserwechseln
- ▶ TERSA-Hobelmessersystem ermöglicht besonders geräuscharmen Lauf

- ▶ Schräg verzahnte Stahleinzugswalze für konstanten und gleichmäßigen Materialeinzug
- ▶ Die besonders langen Abrichttische ermöglichen leichtes Abrichten der Werkstücke

- ▶ Nach hinten öffnende Abrichttische
- ▶ Das hohe Maschinengewicht sorgt für höchste Präzision und ruhigen Lauf
- ▶ Leistungstarker Industrie-Motor
- ▶ Robuste Stahl-/Graugusskonstruktion

- ▶ Arbeitstische sind aus Grauguss, nachgeglüht und spannungsfrei, dadurch unempfindlich und dauerhaft plan
- ▶ Gezahnte Tischlippen für geräuscharmen Lauf



300 mm



Sehr leise

Antrieb

- ▶ Stabil ausgelegter Kettenantrieb
- ▶ Antriebsräder aus Stahl
- ▶ Massiver Grauguss-lagerbock

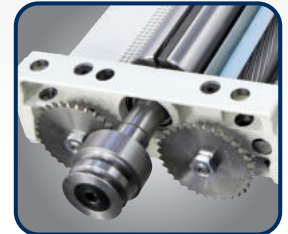

Hobelwerk

- ▶ Massive Rückschlagsicherungen verhindern den Rückschlag von Werkstücken
- ▶ 3-Messer-TERSAWelle sorgt für ein optimales Hobelbild

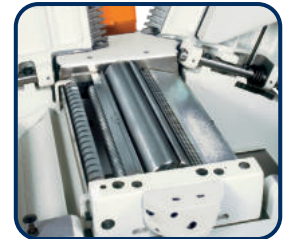

Dickentischverstellung

- ▶ Dickentischverstellung über Handrad mit integrierter Anzeige



minimax fs 30c TERSA

- ▶ in Standard-Ausführung geöffnet



TERSA-HOBELMESSERWELLE

- » Kein Einstellen und Schrauben mehr
- » Hobelmesserwechsel in Sekunden
- » Selbstarretierend
- » Besonders geräuscharm
- » Perfektes Hobelergebnis



410 mm



Sehr leise

minimax fs 41c TERSA

- ▶ in Standard-Ausführung

Lieferumfang FS 30 classic:

Lieferumfang FS 41 classic:

Tersa-Hobelmesser

Eloxierter Aluminium-Abrichtanschlag

minimax fs 30c TERSA

€ zzgl. USt.

3.299,-

€ 3.925,81 inkl. USt.

Art.-Nr.: 5503031

minimax fs 41c TERSA

€ zzgl. USt.

4.249,-

€ 5.056,31 inkl. USt.

Art.-Nr.: 5503414

Technische Daten Abrichte

	minimax fs 30c TERSA	minimax fs 41c TERSA
Gesamtlänge der Tische	1510 mm	1800 mm
Aufgabentischlänge / Tischhöhe	740 mm / 850 mm	920 mm / 870 mm
Arbeitsbreite	300 mm	410 mm
max. Spanabnahme	4 mm	4 mm
Abmessungen Dickentisches	565 x 300 mm	605 x 420 mm
min./max. Arbeitshöhe	3/230 mm	3/230 mm
Vorschubgeschwindigkeiten	7 m/min	7 m/min
Hobelwellen-Ø/Hobelmesser	72 mm / 3 St.	72 mm / 3 St.
Drehzahl	5200 min ⁻¹	5200 min ⁻¹
Motor 400 V / 50 Hz / S6 - 40%	4,0 kW	5,0 kW
Absaugstutzendurchmesser	120 mm	120 mm
Langlochbohrereinrichtung (Zubehör)		
Tischgröße	470 x 220 mm	470 x 220 mm
Quer-/Längshub	60 mm/110 mm	155 mm/110 mm
Vertikalhub	120 mm	120 mm
Gewicht	251 kg	313 kg
Transportverpackungspauschale *	TVP 2=45,00 €	TVP 2=45,00 €

Zubehör

	VE	Art.-Nr.	FS 30	FS 41	€ zzgl. USt.
TERSA Hobelmesser					
300 mm Standard	3	5270300	•		24,50
300 mm HSS	3	5271301	•		38,00
300 mm HSS	4	5271302	•		50,90
410 mm Standard	3	5270410		•	32,00
410 mm HSS	3	5271410		•	45,90
Ersatzspiralmesser 15 x 15 x 2,5 mm	10	5514127	•	•	62,50/Set
Langlochbohrereinrichtung mit Wescott-Bohrfutter 0 - 16 mm		5510330	•	•	1.075,00
Langlochbohrer-Set 5-tlg. linksdrehend		5333681	•	•	69,90
Fahrvorrichtung		5510031	•	•	145,00
Zubehörwagen minimax ease		5510010	•	•	599,00
Ausstattungsoption (nur bei Bestellung einer Neumaschine ab Werk)					
Spiralmesserwelle inklusive Messer					
15 x 15 x 2,5 mm 300 mm (48 Messer)		5510332	•		515,00
15 x 15 x 2,5 mm 410 mm (66 Messer)		5510432		•	565,00



HOLZKRAFT minimax fs 41e - Abricht-Dickenhobel-Kombi in Profi-Ausführung mit TERSA[®]-Hobelmesser-Schnellwechselsystem oder Spiralmesserwelle

MADE IN ITALY

- ▶ Mit TERSA-Schnellwechselsystem für sekundenschnelles Hobelmesserwechseln
- ▶ Materialvorschub mit zwei Geschwindigkeiten
- ▶ Arbeitstische aus Grauguss, nachgeglüht und spannungsfrei

- ▶ Stabiler großer Aluminium-Abrichtanschlag mit Rundstangenführung
- ▶ Tischverstellung über Handrad mit numerischer Anzeige

- ▶ Das hohe Maschinengewicht sorgt für höchste Präzision und ruhigen Lauf
- ▶ Leistungsstarker Industrie-Motor
- ▶ Schräg verzahnte Stahleinzugswalze



Abrichtanschlag

- stabiler, großer Abrichtanschlag aus Aluminium (1200 x 160 mm)
- mit präziser Rundstangenführung



Zwei Vorschubgeschwindigkeiten

- serienmäßig mit zwei Vorschubgeschwindigkeiten
- komfortabel wählbar von der Bedienerfront aus

Lieferumfang minimax fs 41e:	
Abricht-Fügeanschlag mit Rundstangenführung	
Num. Anzeige Dickentischpositionierung	
Zwei Vorschubgeschwindigk. im Materialeinzug	
Tersa-Hobelmesser oder Spiralmesserwelle	

minimax fs 41e TERSA
€ zzgl. USt.

6.099,-

€ 7.257,81 inkl. USt.
Art.-Nr.: 5503451

minimax fs 41e SPIRAL
€ zzgl. USt.

6.599,-

€ 7.852,81 inkl. USt.
Art.-Nr.: 5503452

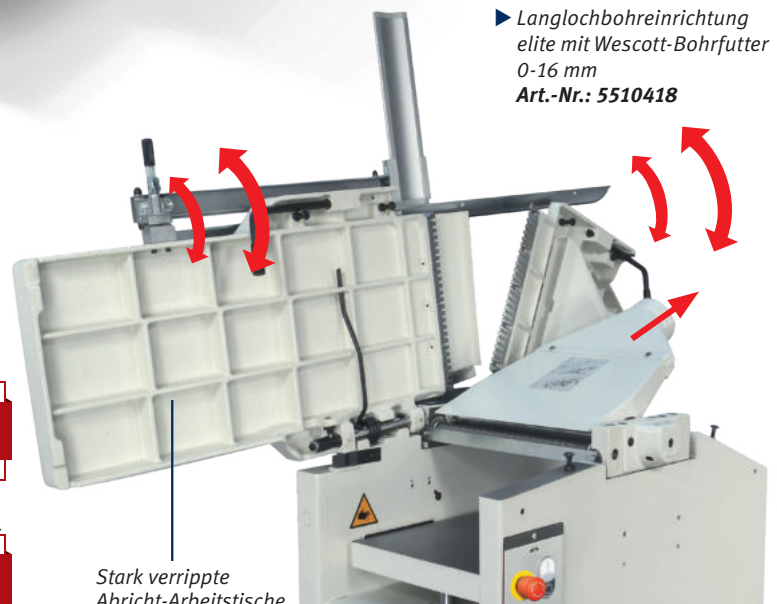

Stark verrippte Abricht-Arbeitstische aus Grauguss

minimax fs 41e
mit geöffneten Abrichttischen

TERSA-HOBELMESSERWELLE

- » Kein Einstellen und Schrauben mehr
- » Hobelmesserwechsel in Sekunden
- » Selbstarretierend
- » Besonders geräuscharm
- » Perfektes Hobelergebnis



Technische Daten Abrichte	minimax fs 41e
Gesamtlänge der Tische	2000 mm
Aufgabentischlänge	1034 mm
Tischhöhe / Arbeitsbreite	870 mm / 410 mm
max. Spanabnahme	5 mm
Dicke	
Abmessungen Dickentisches	775 x 423 mm
min./max. Arbeitshöhe	3 / 230 mm
Vorschubgeschwindigkeiten	6 / 12 m/min
Hobelwellen-Ø/Hobelmesser	87 mm / 4 St.
Drehzahl	5200 min ⁻¹
Motor 400V / 50Hz / S6 - 40%	5,0 kW
Absaugstutzendurchmesser	120 mm
Langlochbohrereinrichtung (Zubehör)	
Tischgröße	470 x 230
Quer-/Längs-/Vertikalhub	160 mm / 110 mm / 120 mm
Gewicht ca.	430 kg
Transportverpackungspauschale *	TVP 2=45,00 €

Zubehör minimax fs 41e	Art.-Nr.	VE	€ zzgl. USt.
Tersa Hobelmesser 410 mm Standard	5270411	4	42,90/Satz
Tersa Hobelmesser 410 mm HSS	5271411	4	61,50/Satz
Ersatzspiralmesser 15 x 15 x 2,5 mm	5514127	10	62,50/Set
Langlochbohrereinrichtung elite mit Wescott-Bohrfutter 0-16 mm	5510418		1.075,00
Fahrvorrichtung	5514108		235,00
Langlochbohrer-Set 5tlg. linksdrehend	5333681		69,90
Diamant-Abziehstein	5275100		26,90
Ausstattungsoption (nur bei Bestellung einer Neumaschine ab Werk)			
Motorleistung 7,0 kW**	5514109		359,00



HOLZKRAFT minimax t 45c - preisgünstige Tischfräse mit starrer Frässpindel und Graugussarbeitstisch

- ▶ Stabile Stahl-Graugusskonstruktion
- ▶ Mit starrer Frässpindel
- ▶ 3 Spindeldrehzahlen
- ▶ Frässpindel mit Rechts-Linkslauf
- ▶ Groß dimensioniertes Fräsaggregat aus

- ▶ Grauguss, direkt am Tisch befestigt
- ▶ Mit Absaughaube unter dem Arbeitstisch für eine bessere Absaugung
- ▶ Solider und präziser Graugusstisch

- ▶ Schneller und problemloser Geschwindigkeitswechsel
- ▶ Leistungsstarker Motor
- ▶ Serienmäßige Bogenfrässchutzhaube

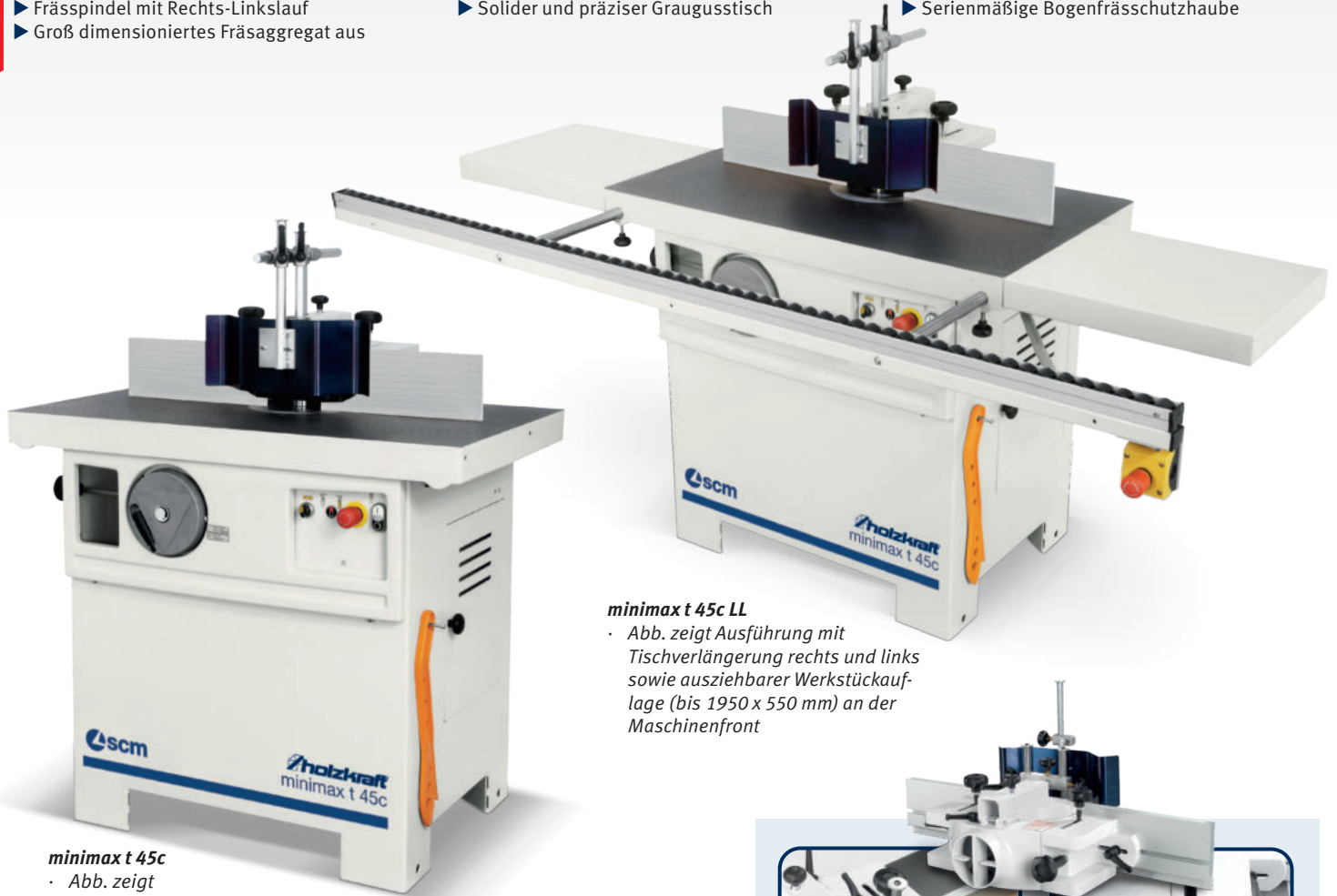

minimax t 45c LL
· Abb. zeigt Ausführung mit Tischverlängerung rechts und links sowie ausziehbarer Werkstückauflage (bis 1950 x 550 mm) an der Maschinenfront

minimax t 45c
· Abb. zeigt Standardausstattung

Lieferumfang minimax t 45c	
Bogenfrässchutzhaube	
Aluminium-Anschlagbacken	

Lieferumfang minimax t 45c LL	
zusätzlich zu classic: Tischverlängerung rechts und links, ausziehbarer Werkstückauflage	

Technische Daten	minimax t 45c	minimax t 45c LL
	Arbeitstischabmessungen	1000 x 575 mm
max. Spindelüberstand über Tisch	130 mm	130 mm
Nutzlänge der Spindel	100 mm	100 mm
max. Werkzeug-Ø absenkbar	180 mm	180 mm
Spindeldorn-Ø	30 mm	30 mm
Spindeldrehzahl	3500/7000/10000 min ⁻¹	3500/7000/10000 min ⁻¹
Motorleistung 400 V / 50 Hz / S6 - 40%	5,0 kW	5,0 kW
Gewicht	240 kg	240 kg
Absaugstutzendurchmesser	2 x 120 mm	2 x 120 mm
Transportverpackungspauschale *	TVP 1=29,00 €	TVP 2=45,00 €

minimax t 45c € zzgl. USt. 2.929,- € 3.485,51 inkl. USt. Art.-Nr.: 5502044	minimax t 45c LL € zzgl. USt. 3.239,- € 3.854,41 inkl. USt. Art.-Nr.: 5502049
--	---

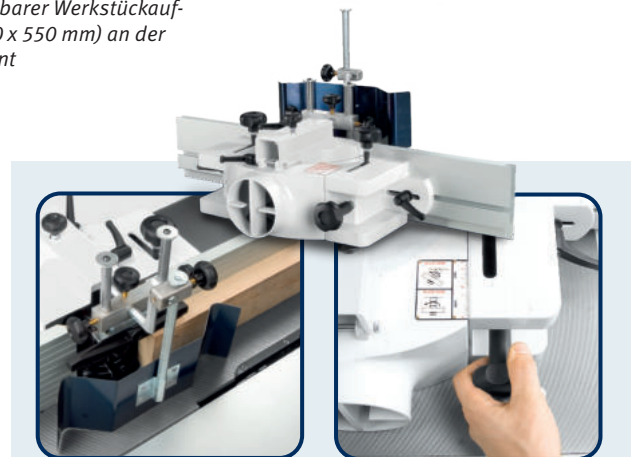

- Der Standard-Frässchutz ist für maximale Sicherheit serienmäßig mit einer höhenverstellbaren Führungsschiene und Schutzblech ausgestattet.
- Exakter Fräsanschlag mit einer Schnellverstellung und einer Feineinstellung mit Skala an der Anschlagbacke

Zubehör minimax t 45c	Art.-Nr.	€ zzgl. USt.
Tischverlängerung für eine Seite	5510326	125,00
Systemanschlagbacken 500 mm**	5851000	519,00
Systemanschlagbacken 650 mm**	5851650	699,00
Zubehörwagen minimax ease	5510010	599,00

HOLZKRAFT Vorschubapparat VSA 308 - Qualität vom weltgrößten Hersteller

Technische Daten	VSA 308
max. Ausladung	500 mm
Vorschubrollen	3 St.
Rollendurchmesser	100 mm
Rollenbreite	50 mm
Federweg der Rollen	20 mm
Geschwindigkeiten	2,9/4,5/5,8/7,5/9/11,5/15/23 m/min
Motorleistung 50 Hz	0,38 kW/400 V
Gewicht	49 kg

VSA 308
€ zzgl. USt.
929,-
€ 1.105,51 inkl. USt.
Art.-Nr.: 5113000

Zubehör	Art.-Nr.	€ zzgl. USt.
Ersatzrollen Ø 100 mm (Breite 48 mm)	5113054	13,00



HOLZKRAFT minimax tw 45c mit Aluminiumschiebeschlitten und schwenkbarer Frässpindel - hohe Leistung bei geringer Investition

MADE IN ITALY

- ▶ Stabile Stahl-Graugusskonstruktion
- ▶ Schwenkbare Frässpindel nach hinten
- ▶ 4 Spindeldrehzahlen

- ▶ Groß dimensioniertes Fräsaggregat aus Grauguss, direkt am Tisch befestigt
- ▶ Solider und präziser Graugusstisch

- ▶ Schneller und problemloser Geschwindigkeitswechsel
- ▶ Leistungsstarker Industriemotor
- ▶ Serienmäßige Bogenfrässchutzhaube



▶ Der Frässchutz ist für maximale Sicherheit serienmäßig mit einer höhenverstellbaren Führungsschiene und Schutzblech ausgestattet



minimax twf 45c mit
· Tischausleger auf Schwenkarm



minimax tw 45c
· Standardausstattung mit Gehrungsanschlag

Lieferumfang minimax tw 45c
Bogenfrässchutzhaube
Aluminium-Anschlagbacken
Eloxiertes Aluminium-Schiebeschlitten
Teleskop-Gehrungsanschlag mit Anschlagbacken

Lieferumfang minimax twf 45c
Wie W-Ausführung, jedoch statt mit Teleskop-Gehrungsanschlag mit Tischausleger mit Teleskop-Ablänganschlag mit Klappanschlägen

Technische Daten	minimax tw 45c	minimax twf 45c
Arbeitstischabmessungen	1000 x 435 mm	1000 x 435 mm
Abmessung Alu-Schiebeschlitten	1000 x 270 mm	1000 x 270 mm
max. Spindelüberstand über Tisch	130 mm	130 mm
Nutzlänge der Spindel	108 mm	108 mm
Spindelneigung	0° bis -45°	0° bis -45°
max. Werkzeug-Ø absenkbar	180 mm	180 mm
Spindeldorn-Ø	30 mm	30 mm
Spindeldrehzahl	3500 / 6000 / 8000 / 10.000 min ⁻¹	3500 / 6000 / 8000 / 10.000 min ⁻¹
Motorleistung 400 V / 50 Hz / S6 - 40%	5,0 kW	5,0 kW
Gewicht	290 kg	310 kg
Absaugstutzendurchmesser	2 x 120 mm	2 x 120 mm
Transportverpackungspauschale *	TVP 1=29,00 €	TVP 1=29,00 €

- Grauguss-Fräsaggregat**
- ▶ Beidseitig direkt am Frästisch befestigt
 - ▶ Frässpindel weit oben mit Präzisionskugellager, dadurch geringstmögliche Lagerbelastung und höchstmögliche Lebensdauer
 - ▶ Drei Fräsengeschwindigkeiten von 3.500 bis 10.000 min⁻¹
- Leistungsstarke Motoren**
Mit leistungsstarkem Drehstrom-Motor ausgestattet



▶ Tischverlängerung für T 45 W
▶ beidseitig passend
Art.-Nr.: 5510326

Zubehör minimax t 45c	Art.-Nr.	€ zzgl. USt.
Zapfenfrästisch mit Schutzhaube	5510318	299,00
Tischverlängerung (beidseitig passend)	5510326	125,00
Systemanschlagbacken 500 mm**	5851000	519,00
Systemanschlagbacken 650 mm**	5851650	699,00
Zubehörwagen minimax ease	5510010	599,00

classic

HOLZKRAFT Vorschubapparate - Qualität vom weltgrößten Hersteller



► Vorschubapparate serienmäßig mit Zählwerk für Höhenverstellung! (außer bei VSA 38 EL und VSA 48 EL)



► Mit besonders robuster und massiver Stativ-Klemmung für größte Stabilität im täglichen Einsatz (VSA 38L / 48L)



► Verbesserte Schnellklemmhebel (außer bei VSA 38 EL und VSA 48 EL)



VSA 38 L
€ zzgl. USt.
999,-
€ 1.188,81 inkl. USt.
Art.-Nr.: 5114500



VSA 38 EL
empfohlen für Tischfräse
HOLZKRAFT minimax t 45c /
t 45c LL / tw 45c / twf 45c

VSA 38 EL
€ zzgl. USt.
859,-
€ 1.022,21 inkl. USt.
Art.-Nr.: 5114501



VSA 48 L
€ zzgl. USt.
1.129,-
€ 1.343,51 inkl. USt.
Art.-Nr.: 5115500



VSA 48 EL
empfohlen für Tischfräse
HOLZKRAFT minimax tw 55es

VSA 48 EL
€ zzgl. USt.
879,-
€ 1.046,01 inkl. USt.
Art.-Nr.: 5115501

Technische Daten	VSA 38 L	VSA 48 L	VSA 38 EL	VSA 48 EL
max. Ausladung	1050 mm	1050 mm	1050 mm	1050 mm
Vorschubrollen	3 St.	4 St.	3 St.	4 St.
Rollendurchmesser	120 mm	120 mm	120 mm	120 mm
Rollenbreite	60 mm	60 mm	60 mm	60 mm
Federweg der Rollen	25 mm	25 mm	25 mm	25 mm
Geschwindigkeiten	2/4/5,5/6,7/11/ 12/15/30 m/min	2/4/5,5/6,7/11/ 13/16,5/33 m/min	2/4/5/6/10/ 12/15/30 m/min.	2/4/5/6/10/ 13/16,5/33 m/min.
Motorleistung 50 Hz	0,75 kW/400 V	0,75 kW/400 V	0,75 kW/400 V	0,75 kW/400 V
Gewicht	65 kg	70 kg	65 kg	70 kg

Zubehör	Art.-Nr.	€ zzgl. USt.
Ersatzrollen Ø 120 mm (Breite 60 mm) für VSA 38L/48L	5114059	16,00

Vorschubapparate VSA 300 DC / VSA 400 DC mit stufenloser Geschwindigkeitsregulierung

- ▶ Für horizontalen und vertikalen Einsatz
- ▶ Vorschubgeschwindigkeit stufenlos wählbar von 2 – 22 m/min – auch unter Belastung möglich
- ▶ Serienmäßig mit Rechts-/Linkslauf
- ▶ Langlebige Polyurethan-Vorschubrollen
- ▶ Stativ serienmäßig mit verlängertem Auslegearm
- ▶ Mit besonders robuster Stativklemmung für größte Stabilität
- ▶ Individuell schwenk- und einstellbar
- ▶ Metallgehäuse



▶ Vorschubgeschwindigkeit stufenlos wählbar von 2 – 22 m/min



VSA 300 DC
€ zzgl. USt.

1.159,-

€ 1.379,21 inkl. USt.

Art.-Nr.: 5110303



▶ Vorschubgeschwindigkeit stufenlos wählbar von 2 – 22 m/min



VSA 400 DC
€ zzgl. USt.

1.249,-

€ 1.486,31 inkl. USt.

Art.-Nr.: 5110403



▶ Vier weitere Geschwindigkeiten durch Wechselgetriebe



▶ Serienmäßiger Rechts-Links-Lauf mit zwei Geschwindigkeiten



VSA 300
€ zzgl. USt.

2.179,-

€ 2.593,01 inkl. USt.

Art.-Nr.: 5116300



VSA 400
€ zzgl. USt.

2.219,-

€ 2.640,61 inkl. USt.

Art.-Nr.: 5116400

Technische Daten	VSA 300 DC	VSA 400 DC	VSA 300	VSA 400
max. Ausladung	1050 mm	1050 mm	1050 mm	1050 mm
Vorschubrollen	3 St.	4 St.	3 St.	4 St.
Rollendurchmesser	120 mm	120 mm	120 mm	120 mm
Rollenbreite	60 mm	60 mm	2x 25 mm	2x 25 mm
Federweg der Rollen	18 mm	18 mm	20 mm	20 mm
Geschwindigkeiten	2-22 m/min stufenlos	2-22 m/min stufenlos	2-17 m/min stufenlos	2-17 m/min stufenlos
Motorleistung 50 Hz	375 Watt/400 V	375 Watt/400 V	0,56 kW/400 V	0,56 kW/400 V
Gewicht	64,5 kg	67,5 kg	82 kg	91 kg

Zubehör	Art.-Nr.	€ zzgl. USt.
Ersatzrollen Ø 120 mm (Breite 60 mm) ohne Felge, nur PU	5114061	9,00
Ø 120 mm (Breite 25 mm) für VSA 300/400	5116312	16,00
Ø 120 mm für VSA 300 DC/400 DC	5114064	14,00

Zubehör	Art.-Nr.	€ zzgl. USt.
Werkseitige Montage vor Auslieferung	5110102	132,00

HOLZKRAFT minimax st 1g - kombinierte Säge-Fräsmaschine mit schwenkbarem Sägeblatt, starrer Frässpindel und Format-Schiebeschlitten aus eloxiertem Aluminium

- ▶ Arbeitstisch aus stark verripptem Grauguss und Untergestell aus geschweißtem Stahl garantieren Verwindungssteifigkeit und vibrationsfreies Arbeiten

- ▶ Zwei unabhängige Motoren für jedes Arbeitsaggregat
- ▶ Format-Schiebeschlitten aus eloxiertem Aluminium für höchste Schnittpräzision

- ▶ Schwenkbare Sägeblatt
- ▶ Fräsaggregat mit zwei Geschwindigkeiten
- ▶ Zwei unabhängige Motoren für jedes Arbeitsaggregat



Format-Schiebeschlitten

- ▶ Mit Gradskala und Alu-Ablänganschlag für Winkelschnitte bei Platten und großen Werkstücken



Sägeaggregatverstellung

- ▶ Manuelle Höhen- und Schrägverstellung des Sägeaggregats über Sterngriff
- ▶ Genaue Positionierung anhand einer Skala

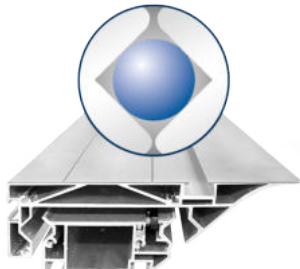

Aluminium-Schiebeschlitten

- ▶ Schiebeschlitten wird durch tausendfach bewährtes Kugelkontaktsystem hochpräzise und leichtgängig geführt



mit Klappanschlag

minimax st 1g

minimax st 1g

€ zzgl. USt.

3.399,-

€ 4.044,81 inkl. USt.

Art.-Nr.: 5501048

Technische Daten	
Tischabmessungen (Guss)	1040 x 224 mm
Besäumlänge	1200 mm
max. Sägeblatt-Ø	250 mm
max. Schnitthöhe bei 90°/45°	67 / 40 mm
max. Ablängbreite	1200 mm
Sägeblattschwenkung	90° - 45°
Schnittbreite	700 mm
Drehzahl	4000 min ⁻¹
Motorleistung 400V/50Hz/S6-40%	2 x 1,8 kW
Absaugstutzen-Ø	120 mm
Absaugstutzen-Ø Sägeblattschutz	60 mm
Tischfräse	
Spindelschwenkung	90° starr
Nutzlänge der Spindel	72 mm
max. Werkzeug-Ø	160 mm
max. Zapfenwerkzeug-Ø	200 mm
max. Werkzeug-Ø versenkbar	150 mm
Drehzahlen	5000 / 7500 min ⁻¹
Gewicht	190 kg
Transportverpackungspauschale *	TVP 1=29,00 €

Grauguss-Fräsaggregat

- ▶ Frässpindel weit oben mit Präzisionskugellagern gelagert, dadurch geringstmögliche Lagerbelastung und höchstmögliche Lebensdauer
- ▶ 2 Fräsgeschwindigkeiten



Sägeblattset	Art.-Nr.	€ zzgl. USt.
Ø mm Bohrung Schnittb. Zähne Art		
Sägeblattset 1 Ø250mm	5260250	159,00
250 30 mm 3,2 mm 18 Flachzahn		
250 30 mm 3,2 mm 40 Wechselzahn		
250 30 mm 3,2 mm 48 Dach Hohlzahn		
Zubehör minimax st 1g		Art.-Nr. € zzgl. USt.
Wendeanschlagbacken aus Aluminium 500 mm	5852000	219,00
Zapfenschneidschlitten und -haube (max. Werkzeug-Ø 200 mm)	5510037	285,00
Zubehörwagen minimax ease	5510010	599,00

genius

HOLZKRAFT minimax st 3c - kombinierte Säge-Fräsmaschine mit schwenkbarem Sägeblatt, schwenkbarer Frässpindel und Format-Schiebeschlitten aus eloxiertem Aluminium

MADE IN ITALY

- ▶ Arbeitstisch aus stark verripptem Grauguss und Untergestell aus geschweißtem Stahl garantieren Verwindungssteifigkeit und vibrationsfreies Arbeiten

- ▶ Zwei unabhängige Motoren für jedes Arbeitsaggregat
- ▶ Format-Schiebeschlitten aus eloxiertem Aluminium für höchste Schnittpräzision
- ▶ Frässpindel schwenkbar mit Rechts-Linkslauf



Vorritzer
▶ Vorritzeinrichtung mit Sägeblatt



minimax st 3c 23
mit 2250 mm Aluminium-Formatschiebeschlitten



Aluminium-Schiebeschlitten

- ▶ Schiebeschlitten wird durch tausendfach bewährtes Kugelkontaktsystem hochpräzise und leichtgängig geführt
- ▶ Zehn Jahre HOLZKRAFT-Garantie* auf Verschleiß der gehärteten Führungsbahnen

Grauguss-Frässaggregat

- Beidseitig oben befestigt
- Obenliegende Präzisionskugellager
- Nahe am Hebelpunkt
- Drei optimal abgestufte Fräsgeschwindigkeiten



Optional (nur ab Werk)

- Schwenkarm mit Steckdose zur Anbringung eines Vorschubapparates
- Art.-Nr.: 5510511

Zubehör

- Digitalanzeige für Parallelanschlag zum Nachrüsten
- batteriebetrieben
- mit Magnetband
- 1/10 mm genau
- Art.-Nr.: 5516000



Lieferumfang minimax st 3c:

Bogenfräs-Schutzhaube
eloxierter Aluminium-Formatschiebeschlitten
Aluminium-Anschlagbacken
Klappanschläge
Exenterspanner
Griff für Schiebeschlitten

minimax st 3c 16
€ zzgl. USt.
6.699,-
€ 7.971,81 inkl. USt.
Art.-Nr.: 5501050

minimax st 3c 23
€ zzgl. USt.
6.969,-
€ 8.293,11 inkl. USt.
Art.-Nr.: 5501051

minimax st 3c 26
€ zzgl. USt.
7.229,-
€ 8.602,51 inkl. USt.
Art.-Nr.: 5501053

Technische Daten	minimax st 3c 16	minimax st 3c 23	minimax st 3c 26
Tischabmessungen (Guss)	1112 x 430 mm	1112 x 430 mm	1112 x 430 mm
Besäumlänge	1600 mm	2250 mm	2600 mm
max. Sägeblatt-Ø mit/ohne Vorritz	315 mm	315 mm	315 mm
max. Schnitthöhe bei 90°/45°	100/70 mm	100/70 mm	100/70 mm
max. Ablängbreite	2310 mm	2310 mm	2310 mm
Sägeblattschwenkung	90° - 45°	90° - 45°	90° - 45°
Schnittbreite	900 mm	900 mm	900 mm
Drehzahl	4000 min ⁻¹	4000 min ⁻¹	4000 min ⁻¹
Motorleistung 400V/50Hz/S6-40%	2 x 5,0 kW	2 x 5,0 kW	2 x 5,0 kW
Absaugstutzen-Ø	1 x 120 mm	1 x 120 mm	1 x 120 mm
Absaugstutzen-Ø Sägeblattschutz	60 mm	60 mm	60 mm
Tischfräse			
Spindelschwenkung	90° - 45°	90° - 45°	90° - 45°
Nutzlänge der Spindel	100 mm	100 mm	100 mm
max. Werkzeug-Ø	210 mm	210 mm	210 mm
max. Zapfenwerkzeug-Ø	275 mm	275 mm	275 mm
max. Werkzeug-Ø versenkbar	180 mm	180 mm	180 mm
Drehzahlen	3500/7000/10000 min ⁻¹	3500/7000/10000 min ⁻¹	3500/7000/10000 min ⁻¹
Gewicht	470 kg	470 kg	470 kg
Transportverpackungspauschale***	TVP 2=45,00 €	TVP 2=45,00 €	TVP 2=45,00 €

minimax st 3c 16
minimax st 3c 23
minimax st 3c 26

minimax st 3c 16
minimax st 3c 23
minimax st 3c 26

minimax st 3c 16
minimax st 3c 23
minimax st 3c 26

Zubehör	Art.-Nr.	€ zzgl. USt.
Gehrungsanschlag mit Klappanschlägen, Skala und Teleskopanschlag	5510378	535,00
Fahrvorrichtung	5513501	139,00
Zapfenfrästisch mit Schutzhaube	5510395	299,00
Digitalanzeige der Arbeitsbreite am Parallelanschlag benötigt Montage durch Service (Art.-Nr. 55160001; 132,00 € zzgl. USt.)	5516000	399,00
Zubehörwagen minimax ease	5510010	599,00
Mehrpreis-Ausstattung**	Art.-Nr.	€ zzgl. USt.
Vorritzeinrichtung mit Sägeblatt (benötigt Werksmontage Vorritzeinrichtung (Art.-Nr.: 9002601; 50,00 €)	5510311	345,00
Mehrpreis Schwenkarm für Vorschub	5510511	539,00

*** Erläuterung der Verpackungszuschläge siehe Rückseite, Angaben zu TVP zzgl. USt. ** nicht nachrüstbar, nur bei Bestellung Neumaschine * Garantiebedingungen unter www.stuermer-maschinen.de oder bei Stürmer Maschinen GmbH anfordern

HOLZKRAFT minimax c26g Tersa/c30g Tersa - Die kompakte Universal-Mehrfachkombination mit Alu-Formatschiebeschlitten und Tersa-Welle.
Viel Leistung bei geringen Investitionskosten.

- ▶ Zum Sägen, Fräsen, Abricht Hobeln, Dickenhobeln und optional Langlochbohren
- ▶ Die Arbeitstische aus stark verripptem Grauguss und das Untergestell aus verschweißtem Stahl garantieren Verwindungssteifigkeit und vibrationsfreies Arbeiten
- ▶ Einzigartig in dieser Leistungsklasse:
- ▶ Leichtgängiger Alu-Formatschiebeschlitten, eloxiert, mit Kugelkontaktsystem
- ▶ Schwenkbares Sägeblatt
- ▶ Tischausleger mit Aluminium-Ablänganschlag für Platten und große Werkstücke
- ▶ Hobelaggregat mit Tersa-Schnellwechselsystem mit drei Hobelmessern
- ▶ Schräg verzahnte Stahleinzugschwalbe für konstanten Werkstückeinzug beim Dickenhobeln
- ▶ Bogenfrässchutzhaube zum Profilieren serienmäßig mit Feineinstellung
- ▶ Fräsaggregat mit 2 Geschwindigkeiten
- ▶ Drei unabhängige Motoren

genius



Profi-Power für Einsteiger



minimax c 30g Tersa

Lieferumfang c 26g/c 30g:
Tersa-Schnellwechsel-Hobelmesserwelle
Eloxiertes Alu-Formatschiebeschlitten
Multifunktionsanschlag für Parallelschnitt und Abricht Hobeln
Tischausleger mit Ablänganschlag und Anschlagbacke
Klappanschlag
Exzenter-Spannarm

minimax c 26g Tersa	minimax c 30g Tersa
€ zzgl. USt.	€ zzgl. USt.
4.469,-	5.269,-
€ 5.318,11 inkl. USt.	€ 6.270,11 inkl. USt.
Art.-Nr.: 5500027	Art.-Nr.: 5500030

Technische Daten	minimax c 26g Tersa	minimax c 30g Tersa
Besäumlänge	1200 mm	1200 mm
max. Sägeblattdurchmesser	250 mm	250 mm
max. Schnitthöhe bei 90° / 45°	67 mm / 40 mm	67 mm / 40 mm
max. Ablängbreite links vom Sägeblatt	1200 mm	1200 mm
Schnittbreite am Parallelanschlag	500 mm	540 mm
Sägeblattneigung	90° - 45°	90° - 45°
Abrichte		
Arbeitsbreite	260 mm	300 mm
Abrichttschlänge	1040 mm	1200 mm
Multifunktionsanschlag Hobel/Säge	90° / 45°	90° / 45°
Hobelwellen-Ø / Anzahl Hobelmesser	62 mm / 3 St.	62 mm / 3 St.
Dicke		
Tischabmessung	260 x 450 mm	300 x 450 mm
min. / max. Arbeitshöhe	3 mm / 200 mm	3 mm / 200 mm
max. Spanabnahme	3 mm	3 mm
Vorschubgeschwindigkeit	6 m/min	6 m/min
Motorleistung 400 V / 50 Hz / S6-40%	3 x 1,8 kW	3 x 1,8 kW
Gewicht	240 kg	245 kg
Absaugstutzen Durchmesser	4 x 120 mm	4 x 120 mm
Absaugstutzen-Ø Sägeblattschutz	60 mm	60 mm
Langlochfräseinrichtung (optional)		
Arbeitstisch	380 x 207 mm	380 x 207 mm
Langlochhöhe	120 mm	120 mm
Querbewegung (Bohrbreite)	75 mm	75 mm
Längsbewegung (Bohrtiefe)	85 mm	85 mm
Tischfräse		
Nutzlänge Spindel	75 mm	75 mm
max. Werkzeug-Ø	160 mm	160 mm
max. Werkzeug-Ø versenkbar	150 mm	150 mm
max. Zapfenwerk-Ø	180 mm	180 mm
Spindeldrehzahl	5000 / 7500 min ⁻¹	5000 / 7500 min ⁻¹
Spindeldurchmesser	30 mm	30 mm
Transportverpackungspauschale *	TVP 1=29,00 €	TVP 1=29,00 €



Aluminium-Schiebeschlitten

- ▶ mit tausendfach bewährtem Kugelkontaktsystem
- ▶ staub- und schmutzunempfindlich durch minimalen Berührungspunkt zwischen Kugel und Trapezschiene
- ▶ dauerhaft leichtgängig

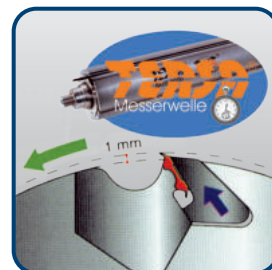

TERSA-HOBELMESSERWELLE

- » Kein Einstellen und Schrauben mehr
- » Hobelmesserwechsel in Sekunden
- » Selbstarretierend
- » Besonders geräuscharm
- » Perfektes Hobelergebnis



Passende Sägeblätter und Sägeblattsets siehe Hauptkatalog



Option Fahrereinrichtung



Option Langlochbohrereinrichtung mit Wescott-Bohrfutter 0-16 mm

Zubehör	Art.-Nr.	Stk.	€ zzgl. USt.
Tersa Hobelmesser 260 mm Standard	5270260	VE3	22,50
Tersa Hobelmesser 300 mm Standard	5270300	VE3	24,50
Wescott-Bohrfutter	5510263		135,00
Bogenfrässchutzhaube c26g	5510265		159,00
Langlochbohrer-Set 5tlg. linksdrehend	5333681		69,90
Wendeanschlagbacken aus Aluminium 500 mm	5852000		219,00
Zubehörwagen minimax ease	5510010		599,00
Fahrvorrichtung c 26g	5510262		145,00
Fahrvorrichtung c 30g	5510031		145,00
Langlochbohrereinrichtung			
c26g/c30g	5510030		635,00
Zapfenfräseinrichtung			
c26g	5510264		285,00
c30g	5510032		285,00

HOLZKRAFT lab 300p – Universal-Mehrfachkombination mit Alu-Formatschiebeschlitten.
Viel Leistung auf kleinem Raum bei geringen Investitionskosten

MADE IN ITALY

PREMIUM

- ▶ Zum Sägen, Fräsen, Abricht Hobeln, Dickenhobeln und optional Langlochbohren
- ▶ Stabile Stahl-Graugusskonstruktion
- ▶ Format-Schiebeschlitten aus eloxiertem Aluminium für höchste Schnittpräzision
- ▶ Robuste, verrippte Gussarbeitstische
- ▶ Schwenkbares Sägeblatt

- ▶ Tischausleger mit Teleskop-Alu-Ablänganschlag mit einem Klappanschlag für Platten und große Werkstücke
- ▶ Hobelaggregat serienmäßig mit TERSA-Schnellwechselsystem mit drei Hobelmessern

- ▶ Schrägverzahnte Stahleinzugswalze für konstanten Werkstückeinzug beim Dickenhobeln
- ▶ Drei Fräsengeschwindigkeiten, manuell verstellbar
- ▶ Drei unabhängige Industriemotoren
- ▶ Mit abschließbarem Hauptschalter, Motorschutzschalter, Not-Aus-Schalter



Sehr leise



Aluminium-Schiebeschlitten

- ▶ Schiebeschlitten wird durch tausendfach bewährtes Kugelkontaktsystem hochpräzise und leichtgängig geführt
- ▶ Zehn Jahre HOLZKRAFT-Garantie* auf Verschleiß der gehärteten Führungsbahnen

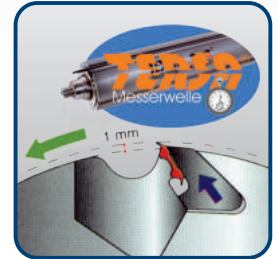
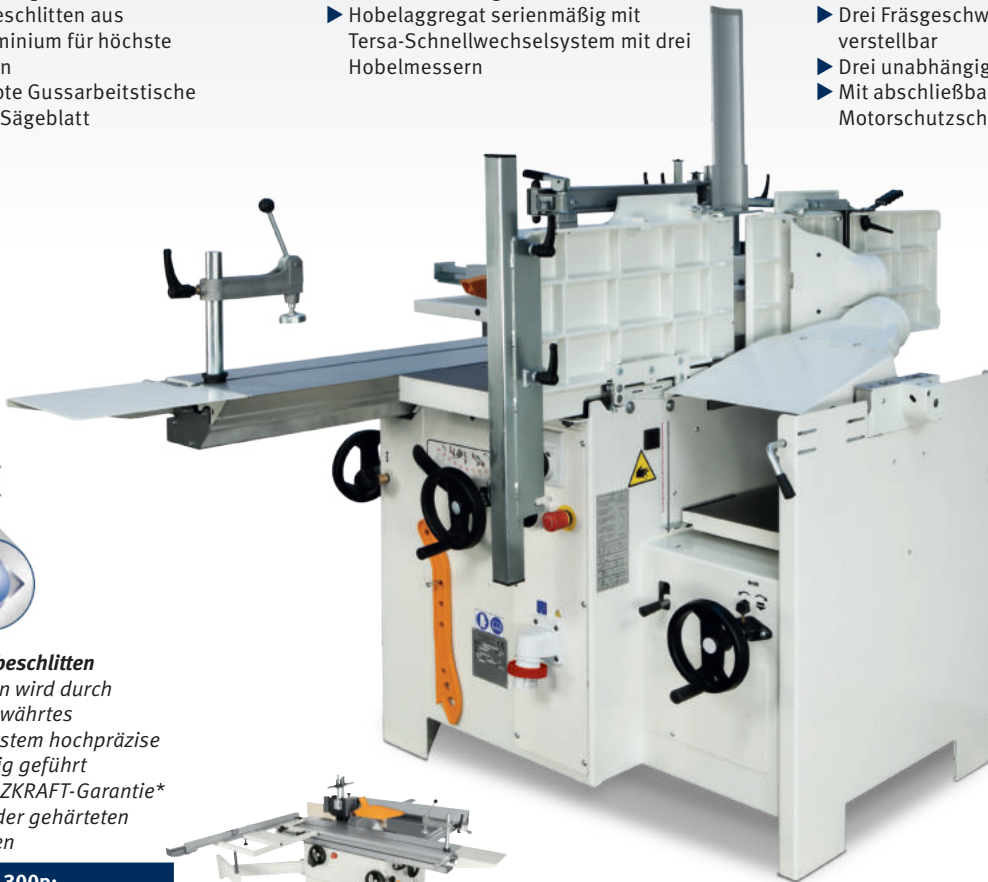

TERSA-HOBELMESSERWELLE

- » Kein Einstellen und Schrauben mehr
- » Hobelmesserwechsel in Sekunden
- » Selbstarretierend
- » Besonders geräuscharm
- » Perfektes Hobelergebnis

Lieferumfang lab 300p:	
Kombi Abricht-/Parallelanschlag	
Bogenfräs-Schutzhaube	
TERSA-Messerwelle	
Eloxiertes Aluminium-Formatschiebeschlitten	
Klappanschlag	
Exzenterspanner	



minimax lab 300p 16 TERSA

€ zzgl. USt.
6.579,-
€ 7.829,01 inkl. USt.
Art.-Nr.: 5500314

Technische Daten	
Besäumlänge	1600 mm
max. Sägeblattdurchmesser	315 mm (mit Vorritz)
max. Schnitthöhe bei 90° / 45°	102 mm / 79 mm
max. Ablängbreite links vom Sägeblatt	1660 mm
Schnittbreite am Parallelanschlag	800 mm
Sägeblattneigung	90° - 45°
Abrichte	
Arbeitsbreite	300 mm
Abrichttischlänge	1300 mm
Multifunktionsanschlag Hobel/Säge	90° / 45°
Hobelwellen-Ø / Anzahl Hobelmesser	72 mm / 3 St.
Dicke	
Tischabmessung	300 x 450 mm
min. / max. Arbeitshöhe	3 mm / 220 mm
max. Spanabnahme	3 mm
Vorschubgeschwindigkeit	7 m/min
Motorleistung 400 V / 50 Hz / S6-40%	3 x 4 kW
Gewicht	430 kg
Absaugstutzen Durchmesser	4 x 120 mm
Absaugstutzen-Ø Sägeblattschutz	60 mm
Tischfräse	
Nutzlänge Spindel	100 mm
max. Werkzeug-Ø	160 mm
max. Werkzeug-Ø versenkbar	180 mm
max. Zapfenwerk-Ø	275 mm
Spindeldrehzahl	3600/7500/10.000 min ⁻¹
Spindeldurchmesser	30 mm
Transportverpackungspauschale ***	TVP 1=29,00 €



HOLZKRAFT Sicherheits- anschlagbacken

- Erhältlich zu den Standard-Holz-Anschlagbacken
- aus Aluminium



Fräsausschlag · Topleistung

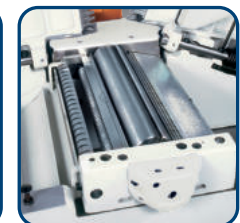

Hobelwerk

- schrägverzahnte Stahleinzugsrollen für einen konstanten und gleichmäßigen Holzeinzug
- massive Rückschlagsicherungen verhindern den Rückschlag von Werkstücken
- 3-Messerwelle sorgt für ein optimales Hobelbild



Passende Sägeblätter und Sägeblattsets siehe Hauptkatalog

Zubehör	Art.-Nr.	€ zzgl. USt.
TERSA Hobelmesser 300 mm Standard (VE 3)	5270300	24,50 / Satz
TERSA Hobelmesser 300 mm HSS (VE 3)	5271301	38,00 / Satz
Fahreinrichtung	5510031	145,00
Langlochbohrereinrichtung mit Bohrfutter 0-16 mm	5510307	649,00
Langlochbohrer-Set 5-tlg. linksdrehend	5333681	69,90
Wescott-Bohrfutter 0 - 16 mm	5510308	155,00
Gehrungsanschlag	5510322	550,00
Wendeschlagbacken aus Aluminium 500 mm	5852000	219,00
Universal- Sicherheits-Systemanschlagbacken 500 mm**	5851000	519,00
Universal- Sicherheits-Systemanschlagbacken 650 mm**	5851650	699,00
Zubehörwagen minimax ease	5510010	599,00
MehrprixAusstattung**		
Vorritzeinrichtung mit Sägeblatt (benötigt Werkmontage Vorritzeinrichtung (Art.-Nr.: 9002601; 50,00 €)	5510311	345,00
Zapfenfrästisch mit Schutzhaube	5510216	299,00

Mehrfachkombination minimax cu 300c - präzise und zuverlässig, mit starrer Frässpindel, Alu-Formatschiebeschlitten und TERSA-Messerwelle

- ▶ Zum Sägen, Fräsen, Abrichtobeln, Dickenhobeln und optional Langlochbohren
- ▶ Für den professionellen Einsatz
- ▶ Format-Schiebeschlitten aus eloxiertem Aluminium
- ▶ Großer Besäumrahmen mit ausziehbarem Aluminium-Teleskopanschlag und zwei Klappanschlägen
- ▶ Verwindungssteife Stahl-Graugußkonstruktion
- ▶ Maschinentisch aus Grauguss

- ▶ Max. Sägeblatt-Ø 315 mm mit optionaler Vorritzeinrichtung, schwenkbar
- ▶ Hobelaggregat serienmäßig mit TERSA-Schnellwechselsystem mit drei Hobelmessern
- ▶ Schrägverzahnte Stahleinzugswalze für konstanten Werkstückeinzug beim Dickenhobeln

- ▶ Drei Fräsgeschwindigkeiten, manuell verstellbar
- ▶ Frässpindel mit Rechts-Linkslauf
- ▶ Kombi-Säge-Fügeanschlag mit 45° Schnellverstellung
- ▶ **Drei unabhängige Motoren**
- ▶ Hobelbreite 300 mm

Dickentischverstellung

- Mit Dickentischverstellung über Handrad



Grauguss-Frässaggregat

- Beidseitig oben befestigt
- Oberliegende Präzisionskugellager
- Nahe am Hebelpunkt
- Drei optimal abgestufte Fräsgeschwindigkeiten



Optional (nur ab Werk)

- Schwenkarm mit Steckdose zur Anbringung eines Vorschubapparates
- Art.-Nr.: 5510511
- 469,00 € zzgl. USt.**



Schiebeschlitten mit Kugelkontaktsystem

- Gehärtete und geschliffene Stahlführungen
- Verwindungssteif, höchstpräzise und leichtgängig
- Staub-/schmutzunempfindlich durch minimalen Berührungspunkt Kugel-Trapezschiene
- 10 Jahre HOLZKRAFT-Garantie* auf Verschleiß

Sägeblätter nicht vergessen!
(Seite HE13)



Lieferumfang minimax cu 300c:
Kombi-Füge-/Parallelanschlag
Bogenfrässhutzhäube
Tersa-Messerwelle
Eloxiertes Aluminium-Formatschiebeschlitten
Aluminium-Anschlagbacken
Klappanschläge



TERSA-HOBELMESSERWELLE

- » Kein Einstellen und Schrauben mehr
- » Hobelmesserwechsel in Sekunden
- » Selbstarretierend
- » Besonders geräuscharm
- » Perfektes Hobelergebnis

minimax cu 300c 23N Tersa

€ zzgl. USt.

9.199,-

€ 10.946,81 inkl. USt.

Art.-Nr.: 5500309

minimax cu 300c 26N Tersa

€ zzgl. USt.

9.539,-

€ 11.351,41 inkl. USt.

Art.-Nr.: 5500310

Technische Daten	minimax cu 300c 23 N Tersa	minimax cu 300c 26 N Tersa
Besümlänge	2250 mm	2600 mm
max. Ablängbreite links vom Sägeblatt	1660 mm	1660 mm
Säge-Frästischabmessungen	270 x 124 x 2310 mm	270 x 124 x 2660 mm
max. Sägeblattdurchmesser m. Vorritz	315 mm	315 mm
max. Schnitthöhe bei 90° / 45°	102 mm / 79 mm	102 mm / 79 mm
Säge-Frästischabmessungen	1115 x 335 mm	1115 x 335 mm
Schnittbreite am Parallelanschlag	820 mm	820 mm
Sägewellendrehzahl	4000 min ⁻¹	4000 min ⁻¹
Sägeblattneigung	90° - 45°	90° - 45°
Abricht Arbeitsbreite	300 mm	300 mm
Abrichtschlänge	1510 mm	1510 mm
Hobelwellen-Ø / Anzahl Hobelmesser	72 mm / 3 St.	72 mm / 3 St.
Tischabmessung Dicke	300 x 585 mm	300 x 585 mm
min. / max. Arbeitshöhe	3 mm / 220 mm	3 mm / 220 mm
max. Spanabnahme	4 mm	4 mm
Vorschubgeschwindigkeit	7 m/min	7 m/min
Nutzlänge Frässpindel	100 mm	100 mm
max. Zapfenwerkzeugdiameter	275 mm	275 mm
max. Werkzeugdurchmesser versenkbar	180 mm	180 mm
Spindeldrehzahl	3500/7000/10000 min ⁻¹	3500/7000/10000 min ⁻¹
Spindeldiameter	30 mm	30 mm
Motorleistung 400 V / 50 Hz / S6 - 40%	3 x 5,0 kW	3 x 5,0 kW
Absaugstutzen Durchmesser	4 x 120 mm	4 x 120 mm
Absaugstutzen-Ø Sägeblattschutz	60 mm	60 mm
Gewicht ca.	525 kg	525 kg
Transportverpackungspauschale ***	TVP 3=65,00 €	TVP 3=65,00 €
Transportzuschlag	TPZ600 = 200,00 €	TPZDF2 = 250,00 €



Zubehör	Art.-Nr.	€ zzgl. USt.
Langlochbohrereinrichtung mit Wescott Bohrfutter 0-16 mm	5510379	1.075,00
Langlochbohrer-Set 5tlg. linksdrehend	5333681	69,90
Gehrungsanschlag mit Klappanschlägen, Skala und Teleskopanschlag	5510362	535,00
Fahrvorrichtung	5510031	145,00
Zapfenfrästisch mit Schutzhäube	5510375	299,00
Zubehörwagen minimax ease	5510010	599,00



Optional** (nur ab Werk!)	Art.-Nr.	€ zzgl. USt.
Spiralmesserwelle 15 x 15 x 2,5 mm 300 mm (48 Messer)	5510332	515,00
Schwenkarm für Vorschub	5510511	539,00
Vorritzeinrichtung mit Sägeblatt (benötigt Werksmontage Vorritzeinrichtung (Art.-Nr.: 9002601; 50,00 €))	5510311	345,00

Mehrfachkombination minimax cu 410c - präzise und zuverlässig, mit starrer Frässpindel, Alu-Formatschiebeschlitten und TERSA[®]-Messerwelle.

MADE IN ITALY

classic

- ▶ Zum Sägen, Fräsen, Abricht Hobeln, Dickenhobeln und Langlochbohren
- ▶ Für den professionellen Einsatz
- ▶ Format-Schiebeschlitten aus eloxiertem Aluminium
- ▶ Großer Besäumrahmen mit ausziehbarem Aluminium-Teleskopanschlag und zwei Klappanschlägen
- ▶ Verwindungssteife Stahl-Graugußkonstruktion
- ▶ Maschinentisch aus Grauguss

- ▶ Max. Sägeblatt-Ø 315 mm mit optionaler Vorritzeinrichtung, schwenkbar
- ▶ Hobelaggregat serienmäßig mit TERSA-Schnellwechselsystem mit drei Hobelmessern
- ▶ Schrägverzahnte Stahleinzugswalze für konstanten Werkstückeinzug beim Dickenhobeln
- ▶ Drei Fräsgeschwindigkeiten, manuell verstellbar

- ▶ Frässpindel mit Rechts-Linkslauf
- ▶ Mit Kombi-Säge-Fügeanschlag mit 45° Schnellverstellung
- ▶ **Drei unabhängige Motoren**
- ▶ Hobelbreite 410 mm



Dickentischverstellung

- Mit Dickentischverstellung über Handrad



Grauguss-Fräsaggregat

- Beidseitig oben befestigt
- Oberliegende Präzisionskugellager
- Nahe am Hebelpunkt
- Drei optimal abgestufte Fräsgeschwindigkeiten



Passende Sägeblätter und Sägeblattsets siehe Hauptkatalog



minimax cu 410c 23 N TERSA

TERSA-HOBELMESSERWELLE

- » Kein Einstellen und Schrauben mehr
- » Hobelmesserwechsel in Sekunden
- » Selbstarretierend
- » Besonders geräuscharm
- » Perfektes Hobelergebnis



minimax cu 410c 23 N TERSA

€ zzgl. USt.
9.459,-
€ 11.256,21 inkl. USt.
Art.-Nr.: 5500445

minimax cu 410c F26 N TERSA

€ zzgl. USt.
9.729,-
€ 11.577,51 inkl. USt.
Art.-Nr.: 5500446



Optional (nur ab Werk)

- Schwenkarm mit Steckdose zur Anbringung eines Vorschubapparates
- Art.-Nr.: 5510511
- 469,00 € zzgl. USt.**



Schiebeschlitten mit Kugelkontaktsystem

- Gehärtete und geschliffene Stahlführungen
- Verwindungssteif, höchstpräzise und leichtgängig
- Staub-/schmutzunempfindlich durch minimalen Berührungspunkt Kugel-Trapezschiene
- 10 Jahre HOLZKRAFT-Garantie* auf Verschleiß

Lieferumfang minimax cu 410c:

Kombi Füge-/Parallelschlag
Bogenfrässchutzhaube
Tersa-Messerwelle
Eloxiertes Aluminium-Formatschiebeschlitten
Aluminium-Anschlagbacken
Klappanschläge

Technische Daten	minimax cu 410c 23 N TERSA	minimax cu 410c 26 N TERSA
Besümlänge	2300 mm	2600 mm
Säge-Frästischabmessungen	270 x 124 x 2310 mm	270 x 124 x 2660 mm
max. Sägeblattdurchmesser m. Vorritz	315 mm	315 mm
max. Schnitthöhe bei 90° / 45°	102 mm / 79 mm	102 mm / 79 mm
Säge-Frästischabmessungen	1115 x 335 mm	1115 x 335 mm
Schnittbreite am Parallelschlag	900 mm	900 mm
Sägewellendrehzahl	4000 min ⁻¹	4000 min ⁻¹
Sägeblattneigung	90° - 45°	90° - 45°
Abricht Arbeitsbreite	410 mm	410 mm
Abrichttischlänge	1810 mm	1810 mm
Hobelwellen-Ø / Anzahl Hobelmesser	72 mm / 3 St.	72 mm / 3 St.
Tischabmessung Dicke	410 x 605 mm	410 x 605 mm
min. / max. Arbeitshöhe	3 mm / 230 mm	3 mm / 230 mm
max. Spanabnahme	4 mm	4 mm
Vorschubgeschwindigkeit	7 m/min	7 m/min
Nutzlänge Frässpindel	100 mm	100 mm
max. Zapfenwerkzeughdurchmesser	275 mm	275 mm
max. Werkzeugdurchmesser versenkbar	210 mm	210 mm
Spindeldrehzahl	3500/6000/10.000 min ⁻¹	3500/6000/10.000 min ⁻¹
Spindeldurchmesser	30 mm	30 mm
Motorleistung 400 V / 50 Hz / S6 - 40%	3 x 5,0 kW	3 x 5,0 kW
Absaugstutzen Durchmesser	4 x 120 mm	4 x 120 mm
Absaugstutzen-Ø Sägeblattschutz	60 mm	60 mm
Gewicht	560 kg	560 kg
Transportverpackungspauschale ***	TVP 3=65,00 €	TVP 3=65,00 €
Transportzuschlag	TPZDF1 = 200,00 €	TPZDF2 = 250,00 €

Zubehör	Art.-Nr.	€ zzgl. USt.
Langlochbohrereinrichtung mit Wescott Bohrfutter 0-16 mm	5510379	1.075,00
Langlochbohrer-Set 5tlg. linksdrehend	5333681	69,90
Gehrungsanschlag mit Klappanschlägen, Skala und Teleskopanschlag	5510362	535,00
Fahrvorrichtung	5510031	145,00
Zapfenfrästisch mit Schutzhaube	5510375	299,00
Zubehörwagen minimax ease	5510010	599,00

Optional** (nur ab Werk!)	Art.-Nr.	€ zzgl. USt.
Spiralmesserwelle 15 x 15 x 2,5 mm 300 mm (48 Messer)	5510332	515,00
Schwenkarm für Vorschub	5510511	539,00
Vorritzeinrichtung mit Sägeblatt (benötigt Werksmontage Vorritzeinrichtung (Art.-Nr.: 9002601; 50,00 €))	5510311	345,00

HOLZKRAFT MAT – Werkzeuglos bedienbarer und flexibler Montage- und Arbeitstisch für Werkstatt und Montage

- ▶ Stabiler Tisch mit 6 cm höhenverstellbaren Stellfüßen
- ▶ Eingefräste Nuten und ein seitlich umlaufender Rahmen ermöglichen den Einsatz von zahlreichem Zubehör (siehe nächste Seite)

MAT 200 H:

- ▶ Die Arbeitsfläche besteht aus einer Buche Multiplex-Tischplatte
- ▶ Durch hochwertige Lackierung kratzfest und unempfindlich gegen Leim und Lösungsmittel

MAT 300 K:

- ▶ Die Arbeitsfläche besteht aus einer robusten Kunststoff-HPL-Tischplatte
- ▶ Dadurch sehr widerstandsfähig, kratzfest, leicht zu reinigen, brandsicher und unempfindlich gegen Leim und Lösungsmittel



Dank des zahlreichen Zubehörs sind eine Vielzahl von Anwendungen möglich



MAT 200 H inkl. Tischunterbau
Abb. zeigt Zubehör



MAT 300 K inkl. Tischunterbau

MAT 200 H € zzgl. USt. 755,- € 898,45 inkl. USt. Art.-Nr.: 5190000	MAT 300 K € zzgl. USt. 919,- € 1.093,61 inkl. USt. Art.-Nr.: 5190005
--	--

Technische Daten	MAT 200 H	MAT 300 K
Tragkraft	200 kg	300 kg
Abmessungen (L x B x H)	1200 x 740 x 860 mm	1200 x 800 x 850 mm
Gewicht	47 kg	59 kg
Transportverpackungspauschale*	TVP 0=19,00 €	TVP 0=19,00 €



Tischoberteile – Robust, flexibel und in Spitzenqualität

Tischoberteil Holz (Buche) € zzgl. USt. 419,- € 498,61 inkl. USt. Art.-Nr.: 5190001	Tischoberteil Kunststoff-HPL € zzgl. USt. 579,- € 689,01 inkl. USt. Art.-Nr.: 5190006
---	---

Technische Daten	Tischoberteil Holz (Buche)	Tischoberteil Kunststoff-HPL
Abmessungen (L x B x H)	1200 x 740 x 60 mm	1200 x 800 x 47 mm
Gewicht	18 kg	30 kg
Transportverpackungspauschale*	TVP 0=19,00 €	TVP 0=19,00 €



Tischplatte ohne Tischunterbau aus Buche Multiplex



Tischplatte ohne Tischunterbau aus Kunststoff HPL

HDT 1500 – Schleiftisch für ergonomisches und sauberes Arbeiten

- ▶ Optimales, praxiserprobtes Modell zum günstigen Preis für viele Anwendungen
- ▶ Ideal für Werkräume wie z.B. in Schulen
- ▶ Stabile, einfache Tischkonstruktion
- ▶ Werkzeuglose, mechanische Höhenverstellung des Tisches lässt sich einfach über Handschrauben einstellen
- ▶ Praktische Absaugung bei der Holzbearbeitung, wie z.B. beim Schleifen, nach unten verhindert das Zirkulieren von Spänen und Staub am Arbeitsplatz und in der Werkstatt
- ▶ Tischaufgabe aus einem werkstückschonenden Holzauflegerost oder Metallauflegerost mit Gummiauflagen
- ▶ Saubere Luft beim Arbeiten mit Handschleifgeräten

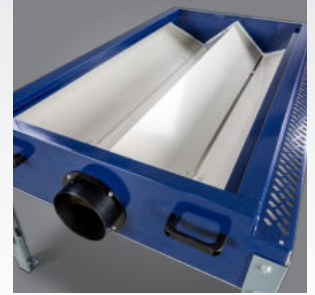

Trichterförmige Luftführung zum Absaugstutzen für eine gleichmäßige Absaugleistung

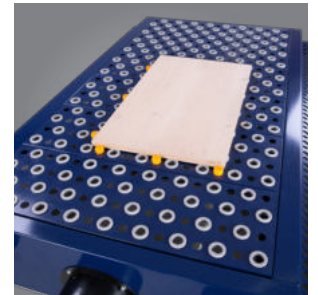

Steckbare Anschlüsse zur Fixierung des Werkstücks

Wählen Sie Ihr Auflagerost:



Werkstückschonendes
Holzauflegerost
L x B: 1.440 x 800 mm



Holzauflegerost
€ zzgl. USt.

229,-

€ 272,51 inkl. USt.
Art.-Nr.: 5180050

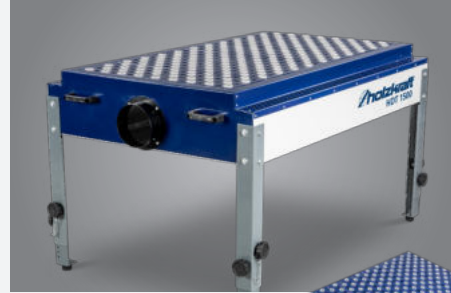

Metallauflegerost mit
Gummiauflagen
L x B: 1.350 x 693 mm



Metallauflegerost mit
Gummiauflagen
€ zzgl. USt.

219,-

€ 260,61 inkl. USt.
Art.-Nr.: 5180055



HDT 1500
€ zzgl. USt.

599,-

€ 712,81 inkl. USt.
Art.-Nr.: 5180015

Technische Daten	HDT 1500
Tragkraft	300 kg
empfohlene Absaugleistung	1500 m³/h
Anschlussstutzen Ø	140 mm
Länge	1.570 mm
Breite	1.020 mm
Arbeitshöhe min.	735 mm
Arbeitshöhe max.	995 mm
Gewicht	73 kg

HOLZKRAFT falt-Arbeitsbock FAB 500 – Vielseitiger Materialständer ideal für den mobilen Einsatz

- ▶ Einfach transportierbar: zusammenklappbar, mit Tragegriff
- ▶ Standbeine werden vollständig im Gehäuse verstaut
- ▶ Zwei ausklappbare Halterungen an den Standbeinen für die vertikale Lagerung z. B. von größeren Platten
- ▶ Praktische Halterungen zur Verbindung von zwei Arbeitsböcken ermöglichen den Aufbau eines stabilen Arbeitstisches

FAB 500

€ zzgl. USt.

42,90

€ 51,05 inkl. USt.

Art.-Nr.: 5900015

Technische Daten		FAB 500
Statische Stützlast max.	kg	500
Abmessung (L x B x H)	mm	1055 x 593 x 757
Gewicht ca.	kg	6,3



Umgebungsluftfiltersystem LFS – Zur sehr schnellen und kontinuierlichen Reinigung der Luft

- ▶ Hocheffizienter Filterprozess entfernt 99% aller Partikel > 5 µm und 91% aller Feinstaubpartikel > 1 µm
- ▶ Konzipiert um die Luft in Werkstätten zu säubern, auch für Ausstellungs- und Wohnräume geeignet
- ▶ Ideale Ergänzung zu einer stationären Absauganlage ohne Feinfilter
- ▶ In größeren Produktionsbereichen auch der Einsatz von mehreren Geräten direkt an der Maschine oder verteilt im Raum empfohlen
- ▶ In drei Stufen regulierbar
- ▶ Zeiterfassung für automatische Abschaltung
- ▶ Komfortable Bedienung über Fernbedienung
- ▶ Vorfilter einfach zu entnehmen und zu reinigen

LFS 101-3 € zzgl. USt. 239,- € 284,41 inkl. USt. Art.-Nr.: 5127101	LFS 301-3 € zzgl. USt. 359,- € 427,21 inkl. USt. Art.-Nr.: 5127301
--	--



LFS 101-3



LFS 301-3

Technische Daten		LFS 101-3	LFS 301-3
Volumenstrom max. Stufe Niedrig	m³/h	595	945
Volumenstrom max. Stufe Mittel	m³/h	680	1035
Volumenstrom max. Stufe Hoch	m³/h	765	1675
Filterkategorie Plattenfilter			G4
Filterkategorie Innenfilter			F6
Aufnahmeleistung	W	100	300
Anschlussspannung	V	230	
Schalldruckpegel max.	dB(A)	64	69
Länge x Breite x Höhe ca.	mm	505 x 430 x 260	770 x 610 x 310
Gewicht ca.	kg	15	25

Lieferumfang LFS 101-3:
Fernbedienung
Transportgriff
Vier Ösen für Deckenbefestigung
Vier Deckenhaken
Vier Ketten mit Haken
Vier GummifüÙe

Lieferumfang LFS 301-3:
Fernbedienung
Vier Ösen für Deckenbefestigung
Vier GummifüÙe

Späne-Absauggerät ASA – Mobil, mit um 180° drehbarer Absaugeinheit

- ▶ Für Fräs-, Hobel- und Sägespäne (nicht für Staub geeignet)
- ▶ Um 180° drehbare Absaugeinheit ermöglicht Absaugführung von unten oder oben
- ▶ Stabiles Lüfterrad aus Metall
- ▶ Serienmäßig mit hochwertigem Fahrwerk für bessere Stabilität und einfaches Rangieren
- ▶ Schnellspannverschlüsse für Filter- und Spänesack
- ▶ Fein-Filtersack doppelt gewebt



Um 180° drehbare Absaugeinheit

Beim Kauf einer Absauganlage mit Anlaufautomatik muss unbedingt der Schalterdeckel ASA mit Schalter zum Dauerbetrieb für Einschaltautomatik (ab Werk) mitgekauft werden (zur Selbstmontage).
Art.-Nr. 0512819306D
€ zzgl. USt. 79,90



ASA 1901

ASA 1903

ASA 2803

ASA 4303

ASA 7703

Lieferumfang	ASA 1901/1903:	ASA 2803/4303/7703:	ASA 1901	ASA 1903	ASA 2803	ASA 4303	ASA 7703
Filtersack	1	2	€ zzgl. USt.	€ zzgl. USt.	€ zzgl. USt.	€ zzgl. USt.	€ zzgl. USt.
Spänesack	1	2	479,-	479,-	599,-	749,-	1.199,-
			€ 570,01 inkl. USt.	€ 570,01 inkl. USt.	€ 712,81 inkl. USt.	€ 891,31 inkl. USt.	€ 1.426,81 inkl. USt.
			Art.-Nr.: 5128191	Art.-Nr.: 5128193	Art.-Nr.: 5128283	Art.-Nr.: 5128433	Art.-Nr.: 5128773

Technische Daten		ASA 1901	ASA 1903	ASA 2803	ASA 4303	ASA 7703
Nennvolumenstrom	m³/h	1900	1900	2800	4300	7700
Unterdruck max.	Pa	1700	1700	1900	2000	2800
Filterfläche	m²	1,92	1,92	2 x 1,92	2 x 2,4	2 x 5,98
Spänesammelvolumen	l	110	110	2 x 120	2 x 215	2 x 290
Nennweite außen Absaugstutzen Eingang	mm	203				
Nennweite außen Absaugstutzen Abgang	mm	1x 100, 1x 120		1x 100, 2x 120		2x 100, 2x 120
Schalldruckpegel max.	dB(A)	85,7		87,5		89,9
Aufnahmeleistung	kW	1,5		2,2		3,8
Anschlussspannung	V / Hz	230 / 50			400 / 50	
Länge x Breite x Höhe ca.	mm	1000 x 5000 x 2100		1500 x 500 x 2100	1700 x 600 x 2400	1900 x 670 x 2800
Gewicht ca.	kg	39		53	69	88

Zubehör	Art.-Nr.	ASA 1901	ASA 1903	ASA 2803	ASA 4303	ASA 7703	€ zzgl. USt.	Zubehör	Art.-Nr.	ASA 1901	ASA 1903	ASA 2803	ASA 4303	ASA 7703	€ zzgl. USt.
Filz-Filtersack 413 x 1100 mm	5129190	x	x	x			19,90	Filterkartusche 610 x 1200 mm	5129992				x		319,00
Filz-Filtersack 477 x 1200 mm	5129433				x		23,90	Spänesack (VE 10) 414 x 1100 mm	5129191	x	x	x			8,90
Stoff-Filtersack 572 x 1400 mm	5129773					x	68,90	Spänesack (VE 10) 510 x 1300 mm	5129434				x		12,90
Filterkartusche 410 x 600 mm	5129988	x	x	x			179,00	Spänesack (VE 10) 636 x 1300 mm	5129774				x		14,90
Filterkartusche 410 x 1000 mm	5129989	x	x	x			229,00	Adapter 1 x 100 mm / 1 x 120 mm	5129996	x	x				2,10
Filterkartusche 510 x 610 mm	5129990				x		179,00	Schalterdeckel zur Verwendung einer Einschaltautomatik	0512819306D	x	x	x	x	x	79,90
Filterkartusche 510 x 1220 mm	5129991				x		259,00								

HOLZKRAFT Rohluftabsauggeräte ASA 141 - 203 mit serienmäßigem Fahrwerk

Made in Germany 

- ▶ Für Fräs-, Hobel- und Sägespäne (kein Staub)
- ▶ Höchste Saug- und Luftleistungen
- ▶ Wesentlich reduzierter Staubgehalt durch BIA geprüftes Filtermaterial mit hohem Abscheidungsgrad
- ▶ Absaugungen entsprechen der Staubklasse L
- ▶ Gehäuseteile und Flügelräder aus hochfestem Spezialkunststoff
- ▶ Schnellspannverschlüsse für Filter und Spänesäcke für eine unproblematische Wartung
- ▶ Robuste, hochwertige Ausführung
- ▶ Leicht verfahrbar durch Lenkrollen
- ▶ Geringer Stromverbrauch



Lieferumfang ASA 141 - 203:
Anlagenkörper mit montierter Ventilatoreinheit
Filtersack / Absaugeinheit
Spänesack / Absaugeinheit
Ohne Absaugschlauch

ASA 141 € zzgl. USt. 829,- € 986,51 inkl. USt. Art.-Nr.: 5120141	ASA 143 € zzgl. USt. 829,- € 986,51 inkl. USt. Art.-Nr.: 5120143	ASA 163 € zzgl. USt. 889,- € 1.057,91 inkl. USt. Art.-Nr.: 5120163	ASA 203 € zzgl. USt. 959,- € 1.141,21 inkl. USt. Art.-Nr.: 5120203
--	--	--	--

Zubehör Feinstaub-Filterkartusche

- ▶ Hält feinste Partikel zurück
- ▶ Hoher Luftdurchfluss, große Filterfläche
- ▶ Höhere Reißfestigkeit und dadurch höhere Standzeit

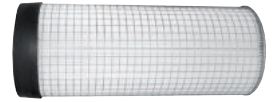

Technische Daten	ASA 141	ASA 143	ASA 163	ASA 203	Zubehör	Art.-Nr.	€ zzgl. USt.
Ansaugstutzen-Ø	140 mm	140 mm	160 mm	200 mm	Filtersack 525 x 1000 mm Kat. L ASA 141 & 203	5126004	69,90
Motor-Nennleistung	1,1 kW / 1 Ph	0,75 kW / 3 Ph	1,5 kW / 3 Ph	2,2 kW / 1 Ph	Spänesack PVC 520 x 1300 mm (20 St.)	5126005	69,90/VE
Spannung	230 V / 50 Hz	400 V / 50 Hz	400 V / 50 Hz	400 V / 50 Hz	Filterkartusche Kat. M ASA 141-203	5120145	345,00
Nenn-Volumenstrom	1.650 m³/h	1.650 m³/h	2.200 m³/h	2.500 m³/h	Reduzierstück 125/100 mm	5147612	24,00
Unterdruck	1.750 Pa	1.750 Pa	2.500 Pa	2.700 Pa	Reduzierstück 140/100 mm	5147614	24,00
Filterfläche	1,9 m²	1,9 m²	2,2 m²	2,2 m²	Reduzierstück 160/100 mm	5147616	25,00
Max. Schalldruckpegel	78,0 dB	78,0 dB	83,0 dB	84,0 dB	Reduzierstück 200/100 mm	5147620	31,00
Spänesammelvolumen	175 l	175 l	175 l	175 l			
Maße (L x B x H) in mm	1062 x 648 x 2300		1096 x 648 x 2300	1061 x 577 x 2300			
Höhe m. Filterkartusche	2325 mm	2325 mm	2325 mm	2325 mm			
Gewicht	40 kg	40 kg	40 kg	60 kg			

Zyklonabsauggerät ZAA 2863 AF – Hocheffizient und leistungsstark, mit zweistufigem Abscheidsystem und automatischer Filterabreinigung

- ▶ Saubere Abluft durch Abscheidung des Staubs im Zyklonabscheider und Kartuschenfilter
- ▶ Automatische Filterabreinigung für gleichbleibend hohe Absaugleistung
- ▶ Inklusive Fernbedienung und Timerfunktion zum Ein und Abschalten der Absaugung
- ▶ Einfaches Leeren des fahrbaren Abfüllbehälters

Neu



Lieferumfang:
Filterkartusche 370 x 1190 mm
Flexschlauch
Fernbedienung

ZAA 2863 AF € zzgl. USt. 2.199,- € 2.616,81 inkl. USt. Art.-Nr. 5128928

Technische Daten	ZAA 2863 AF	
Nennvolumenstrom	m³/h	1760
Unterdruck bei Nennvolumenstrom	Pa	2800
Filterfläche	m²	4,32
Filterabreinigung		automatisch
Nennweite außen Absaugstutzen Eingang	mm	1 x 200, 3 x 100
Geräuschemission		
Schalldruckpegel max.	dB(A)	78
Elektrische Daten		
Abgabeleistung	kW	2,4
Anschlussspannung	V	400
Abmessungen und Gewichte		
Länge x Breite x Höhe ca.	mm	1343 x 900 x 2170
Gewicht	kg	178

Zubehör	Art.-Nr.	zzgl. MwSt
Filterkartusche 370 x 1190 mm	5129005	279,00
Staubsaug für Filterkartusche	5129006	23,90
Spänesack für Abfüllbehälter	5129007	41,90

Absaugeräte ASA 11 – 41 – großes Spänesammelvolumen auf geringen Raum

Made in Germany

- ▶ Universell einsetzbar auch für Kunststoff, Styropor, Papier und ähnliches
- ▶ Besonders robuste Konstruktion
- ▶ Gehäuse aus verzinktem Stahlblech
- ▶ Schaufelradlüfter für erhöhte Saugleistung

- ▶ Doppelt gewebter Fein-Filtersack
- ▶ Absaugungen entsprechen der Staubklasse L
- ▶ Grundgeräte sind in Modulbauweise vormontiert dadurch kurze Montagezeit

Lieferumfang ASA 11 - 31:

1 - 6 Spänesäcke
ASA 11 - ASA 21 Absaugeinheit mit Kunststoffflügelrad
ASA 31 - ASA 41 Absaugeinheit mit Metallflügelrad
Ohne Absaugschlauch



Abb. zeigt ASA 21



Abb. zeigt ASA 31 AFB

Lieferumfang ASA 11 AFB - 41 AFB:

1 - 6 Abfüllbehälter
Absaugeinheit mit Metallflügelrad

<p>ASA 11* € zzgl. USt. 979,- € 1.165,01 inkl. USt. Art.-Nr.: 5133110</p>	<p>ASA 11 AFB** € zzgl. USt. 1.559,- € 1.855,21 inkl. USt. Art.-Nr.: 5133210</p>	<p>ASA 21* € zzgl. USt. 1.189,- € 1.414,91 inkl. USt. Art.-Nr.: 5133120</p>	<p>ASA 21 AFB** € zzgl. USt. 2.119,- € 2.521,61 inkl. USt. Art.-Nr.: 5133220</p>	<p>ASA 31* € zzgl. USt. 1.779,- € 2.117,01 inkl. USt. Art.-Nr.: 5133130</p>	<p>ASA 31 AFB** € zzgl. USt. 2.829,- € 3.366,51 inkl. USt. Art.-Nr.: 5133230</p>
---	--	---	--	---	--

Technische Daten	ASA 11* / ASA 11 AFB	ASA 21* / ASA 21 AFB	ASA 31** / ASA 31 AFB
Ansaugstutzen Ø	160 mm	160 mm	200 mm
Motornennleistung IE3	2,2 kW	2,2 kW	3,0 kW
Spannung	400 V	400 V	400 V
Maximaler Volumenstrom	2.100 m³/h	2.300 m³/h	3.300 m³/h
Nennvolumenstrom	1.300 m³/h	1.300 m³/h	2.500 m³/h
Unterdruck	2.100 Pa	2.200 Pa	2.700 Pa
Filterfläche	2,2 m²	2 x 2,2 m²	3 x 2,2 m²
Spänesammelvolumen	175 l	2 x 175 l	3 x 175 l
Schalldruckpegel	82 dB(A)	83 dB(A)	84 dB(A)
Maße (L x B x H) in mm	1149 x 578 x 2115	1817 x 578 x 2115	2486 x 578 x 2115
Gewicht	61 kg	76 kg	98 kg

Zubehör
Nachrüstkit AFB pro Tonne für ASA 11-31
Art.-Nr.: 5133100
539,00 € zzgl. USt.
Weiteres Zubehör im Hauptkatalog oder auf www.holzkraft.de

HOLZKRAFT RLA 1101 / 1213 - professionelle geprüfte Reinfluftentstauber mit 100% Lufrückführung für den gewerblichen Einsatz

Made in Germany



- ▶ Hochleistungs-Taschenfilter mit spezieller Oberflächenbeschichtung, dadurch selbst Problemstäube (feuchte Stäube, Lackschliff etc.) absaugbar

- ▶ Großer Abfüllbehälter ausfahrbar, dadurch reibungsloses und rasches Auswechseln der Spänesäcke möglich
- ▶ M-Version mit automatischer Filterabreinigung

<p>RLA 1101 € zzgl. USt. 2.649,- € 3.152,31 inkl. USt. Art.-Nr.: 5131101</p>	<p>RLA 1103 € zzgl. USt. 2.799,- € 3.330,81 inkl. USt. Art.-Nr.: 5131103</p>	<p>RLA 1213 € zzgl. USt. 2.999,- € 3.568,81 inkl. USt. Art.-Nr.: 5131201</p>	<p>RLA 1213 M € zzgl. USt. 4.399,- € 5.234,81 inkl. USt. Art.-Nr.: 5131202</p>
--	--	--	--

Technische Daten	RLA 1101	RLA 1103	RLA 1213 / RLA 1213 M
Absaugstutzen-Ø	100 mm	100 mm	120 mm
Motornennleistung	1,1 kW / 1 Ph	1,5 kW / 3 Ph IE3	1,5 kW / 3 Ph IE3
Spannung	230 V / 50 Hz	400 V / 50 Hz	400 V / 50 Hz
Maximaler Volumenstrom	790 m³ / h	790 m³ / h	1.140 m³ / h
Nennvolumenstrom	565 m³ / h	565 m³ / h	814 m³ / h
Unterdruck	2.118 Pa	2.124 Pa	2.180 Pa
Filterfläche	4,1 m²	4,1 m²	5,1 m²
Spänesammelvolumen	1 x 135 l	1 x 135 l	1 x 135 l
Reststaubgehalt	< 0,1 mg/m³	< 0,1 mg/m³	< 0,1 mg/m³
Filterkategorie	M	M	M
Maße (L x B x H)	1.178 x 650 x 1.973 mm		
Gewicht	134 kg	136 kg	137 kg / 141 kg
Transportverpackungsp. 1)	-	-	TVP 1=29,00 €
Transportzuschlag	-	-	TPZ150 = 39,00 €



RLA 1101



RLA 1213

Anlaufautomatik für Absauganlagen

- ▶ Beim Einschalten der Holzbearbeitungsmaschine läuft die Absauganlage mit einer Verzögerung von 2-3 sek. automatisch an, das zusätzliche Einschalten der Absauganlage entfällt.
- ▶ Beim Abschalten der Arbeitsmaschine läuft die Absauganlage noch ca. 3-4 sek. nach.
- ▶ Der Reststaub wird nach dem Abschalten der Arbeitsmaschine laut Gefahrstoffverordnung abgesaugt.
- ▶ Schutz vor Netzüberlastung beim Einschalten



ALA 2

ALV 10

<p>ALA 2 € zzgl. USt. 59,- € 70,21 inkl. USt. Art.-Nr.: 5121503</p>	<p>ALV 10 € zzgl. USt. 139,- € 165,41 inkl. USt. Art.-Nr.: 5121504</p>
---	--

Technische Daten	ALA 2	ALV 10
Maschinen-Stromanschluss	1 x 230 V	1 x 400 V/16A 1 x 230 V
Absaug-Stromanschluss	1 x 230 V	1 x 400 V/16A 1 x 230 V
Netzanschluss 50-60Hz	230 V/16 A	400 V/16 A 4,0 kW
Max. Anschluss-leistung	Stecker	400 V/16 A Stecker

HOLZKRAFT Kantenschleifmaschine KSO 1500 mit schwenkbarem Schleifaggregat, oszillierendem Schleifband und Schleifhülseeneinrichtung

- ▶ Stufenlos schrägverstellbares Schleifaggregat (0-90°) für vertikales und horizontales Schleifen
- ▶ Oszillierendes Schleifband für bessere Schleifergebnisse und eine höhere Standzeit des Schleifbandes
- ▶ Schneller und leichter Schleifbandwechsel über Schnellspannsystem
- ▶ Schleifsohle serienmäßig mit Graphitbelag für eine höhere Standzeit des Schleifbandes
- ▶ Höhenverstellbarer robuster Arbeitstisch aus Grauguss mit T-Nut, gestützt durch Federlagerung
- ▶ Inkl. seitlicher Schleifhülse-Einrichtung zum Schleifen von Rundungen und Radien
- ▶ Inkl. stufenlos verstellbarem Gehrungsanschlag



KSO 1500
€ zzgl. USt.
1.839,-
€ 2.188,41 inkl. USt.
Art.-Nr.: 5368150

KSO 1500
geschwenkt

**Schleifhülse-
Starter-Set 18-tlg.**
€ zzgl. USt.
59,90
€ 71,28 inkl. USt.
Art.-Nr.: 5378150

**Schleifbandset
KSO 1500**
€ zzgl. USt.
109,-
€ 129,71 inkl. USt.
Art.-Nr.: 5373300

**Schleifhülse-
Starter Set 18-tlg.
(je 2 Schleifhülsen):**

Ø 38 K80
Ø 38 K100
Ø 38 K120
Ø 50 K80
Ø 50 K100
Ø 50 K120
Ø 76 K80
Ø 76 K100
Ø 76 K120

Schleifbandset KSO 1500:

4x K80 Gewebeschleifband
3x K100 Gewebeschleifband
3x K120 Gewebeschleifband

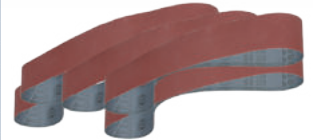

Technische Daten	KSO 1500
Schleifbandabmessungen	2270 x 150 mm
Schleiffläche	770 x 150 mm
Höhenverstellung Längstisch	130 mm
Schleifbandgeschwindigkeit	16 m/sek.
Gusstischgröße	680 x 310 mm
Zusatztischgröße	260 x 260 mm
Aufnahmeleistung	2,1 kW / 400 V
Gewicht	162 kg
Abmessungen (L x B x H)	1350 x 585 x 1210 mm
Absaugstutzendurchmesser	100 mm, 2 Stück

Schleifbänder	Art.-Nr.	VE	€ zzgl. MwSt
2270 x 150 mm K 60	5372306	5	44,90
2270 x 150 mm K 80	5372308	5	39,95
2270 x 150 mm K 100	5372310	5	38,90
2270 x 150 mm K 120	5372312	5	36,95
2270 x 150 mm K 150	5372315	5	36,95
2270 x 150 mm K 180	5372318	5	36,95
2270 x 150 mm K 220	5372322	5	36,95

Gewebeschleifbänder für feine Arbeiten wie Furnierschliff	Art.-Nr.	VE	€ zzgl. MwSt
2270 x 150 mm K 60	5373306	5	76,50
2270 x 150 mm K 80	5373308	5	71,90
2270 x 150 mm K 100	5373310	5	69,90
2270 x 150 mm K 120	5373312	5	69,90
2270 x 150 mm K 150	5373315	5	69,90
2270 x 150 mm K 180	5373318	5	69,90
2270 x 150 mm K 220	5373322	5	69,90

Schleifhülsen	Art.-Nr.	VE	€ zzgl. MwSt
Ø 38 K 60	5373860	10	3,60/ St.
Ø 38 K 80	5373880	10	3,60/ St.
Ø 38 K 100	5373810	10	3,60/ St.
Ø 38 K 120	5373812	10	3,60/ St.
Ø 50 K 60	5375160	10	4,00/ St.
Ø 50 K 80	5375180	10	4,00/ St.
Ø 50 K 100	5375110	10	4,00/ St.
Ø 50 K 120	5375112	10	4,00/ St.
Ø 76 K 60	5377660	10	4,90/ St.
Ø 76 K 80	5377680	10	4,90/ St.
Ø 76 K 100	5377610	10	4,90/ St.
Ø 76 K 120	5377612	10	4,90/ St.



- **Serienmäßig**
- Schleifhülse-Einrichtung inkl. 3 Gummiwalzen (Ø 38/50/76 mm), 3 Schleifhülsen, 4 Tischeinlagen und höhenverstellbarem Tisch mit Absaugvorrichtung
- Tischeinlage mit Schlitzen für eine optimale Absaugung

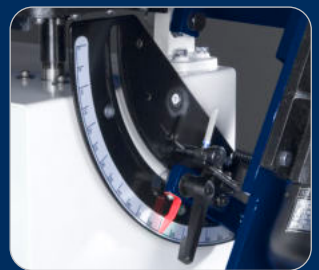

- Stufenlos schwenkbare Schleifaggregat von 0-90°
- Arretierung bei 0°/22,5°/ 45°/67,5°/90°

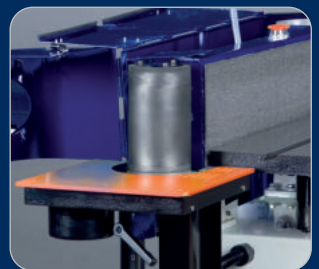

- Mit Graphitbelag auf der Schleifsohle
- Serienmäßig mit zweitem Not-Ausschalter oben am Schleifaggregat

Tellerschleifmaschine TS 301 / Band- und Tellerschleifmaschine BTS 200 – Kompakte Schleifer zum Bearbeiten von Flächen, Kanten und Rundungen

- ▶ Großdimensionierte und schwenkbare Arbeitstische
- ▶ Serienmäßiger, von -30° bis +30° verstellbarer Gehrungsanschlag auf den Arbeitstischen verwendbar
- ▶ Leistungsstarker Motor

TS 301

- ▶ Arbeitstisch von -10 bis +45 ° schwenkbar

BTS 200

- ▶ Bandschleifaggregat von 0 - 90° schwenkbar
- ▶ Schnelles Wechseln der Schleifbänder über Schnellspannsystem
- ▶ Einfache BandlaufEinstellung
- ▶ Gummierte Antriebswalze gegen Durchrutschen des Schleifbandes

Lieferumfang TS 301:

Gehrungsanschlag
Schleifblatt K 80

Lieferumfang BTS 200:

Gehrungsanschlag
Schleifblatt K 80
Schleifband K 100

Technische Daten	TS 301	BTS 200
Schleifteller-Durchmesser	300 mm	
Schleifbandabmessungen	–	152 x 1219 mm
Bandgeschwindigkeit	–	12 m/s
Tellerschleifaggregat	390 x 230 mm	400 x 225 mm
Bandschleifaggregat	–	315 x 155 mm
Arbeitstischschwenkung	-10° – +45°	-15° – +45°
Aufnahmeleistung	750 W	1100 W
Elektrischer Anschluss	230 V / 1 Ph / AC / 50 Hz	
Abmessungen (L x B x H)	550 x 420 x 420 mm	830 x 620 x 1340 mm
Absaugstutzen-Ø	60 mm	2 x 63 mm
Gewicht	28 kg	53 kg



TS 301
€ zzgl. USt.
329,-
€ 391,51 inkl. USt.
Art.-Nr.: 5904300



BTS 200
€ zzgl. USt.
659,-
€ 784,21 inkl. USt.
Art.-Nr. 5902200

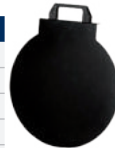

€ zzgl. USt.
20,90
€ 24,87 inkl. USt.
Art.-Nr. 5900301

Trennblech zum Schleifscheibenwechsel
· Für die einfache Montage und Demontage von Schleifscheiben mit Klettverschluss an Band- und Tellerschleifern



Graphitbelag auf der Schleifsohle des Bandschleifaggregats erhöht die Gleiteigenschaft und Lebensdauer des Schleifbandes

Schleifbänder BTS 200	Art.-Nr.	VE	€ zzgl. USt./VE
1219 x 150 (K 60)	5911206	5	25,90
1219 x 150 (K 80)	5911208	5	24,50
1219 x 150 (K 100)	5911210	5	24,50
1219 x 150 (K 120)	5911212	5	24,50
1219 x 150 (K 150)	5911215	5	24,50
1219 x 150 (K 180)	5911218	5	24,50
Schleifbandset BTS 200			
Je 10 St K80/100/120	5911230	1	109,00
Schleifblätter			
Ø 300 K 60 Klett	5913106	5	11,50
Ø 300 K 80 Klett	5913108	5	10,90
Ø 300 K 100 Klett	5913110	5	10,90
Ø 300 K 120 Klett	5913112	5	10,90
Ø 300 K 150 Klett	5913115	5	10,90
Klettauflage Ø 300 mm	3357801	1	21,50

Kantenschleifmaschine KSO 150 F BASIC – mit schwenkbarem Schleifaggregat, Schleifband-Oszillation und Furnierkantenschleifeinrichtung

- ▶ Schwerer Maschinenständer garantiert hohe Verwindungssteifigkeit und vibrationsfreies Arbeiten
- ▶ Bessere Schleifergebnisse durch Schleifband-Oszillation über separaten Getriebemotor
- ▶ Oszillation wahlweise zuschaltbar
- ▶ Furnierkantenschleifeinrichtung mit Feineinstellung serienmäßig
- ▶ Genutetes Einlauflineal zum Anschleifen von Furnierüberständen
- ▶ Schnelles Umrüsten von Furnier- auf Massivholzschliff
- ▶ Höhenverstellbarer Schleiftisch zur Ausnutzung der gesamten Schleifbandbreite
- ▶ Höhenverstellung des Schleiftisches und Schleifaggregatschwenkung über Handräder
- ▶ Höhenverstellbarer Zusatztisch mit Absaugung zum Schleifen von Radien
- ▶ Optimale Späneabfuhr durch Absaugung am Aggregat und am Quertisch
- ▶ Automatischer Ausgleich von Bandlängendifferenzen durch gefederte Bandspannung

Lieferumfang KSO 150 F BASIC:

Schleifband 3000 x 150 K100
Graphitbelag
Gehrungsanschlag

KSO 150 F BASIC
€ zzgl. USt.
2.999,-
€ 3.568,81 inkl. USt.
Art.-Nr.: 5363150

Technische Daten		KSO 150 F BASIC
Schleifband Länge x Breite	mm	3000 x 150
Bandumlaufgeschwindigkeit	m/s	20
Schleiffläche Länge x Breite	mm	1050 x 220
Schwenkung Schleifaggregat	°	0 – 45
Schleifwalze Durchmesser	mm	100
Antriebsrolle Durchmesser	mm	133
Arbeitstisch Länge x Breite	mm	960 x 352 mm
Arbeitstischhöhenverstellung	mm	210
Tischhöhe min. / max.	mm	770 / 980
Quertisch Länge x Breite	mm	330 x 330
Quertischhöhe min. / max.	mm	730 / 930
Aufnahmeleistung	kW	3
Anschlussspannung	V/Hz	400/50
Absaugstutzendurchmesser	mm	120
Länge x Breite x Höhe ca.	mm	1900 x 810 x 1230
Gewicht ca.	kg	290



HOLZKRAFT Standard Kantenschleifmaschinen mit schwenkbarem Schleifaggregat und oszillierendem Schleifband. F-Ausführung zum Furnier-Schleifen

- ▶ Schleifaggregat über Hebel bis 45° schwenkbar
- ▶ Der Maschinenständer aus geschweißtem Stahl garantiert eine hohe Verwindungssteifigkeit und vibrationsfreies Arbeiten
- ▶ Oszillierendes Schleifband mit separatem Triebemotor für bessere Schleifergebnisse
- ▶ Oszillation wahlweise zuschaltbar
- ▶ Schleifsohle mit Graphitbelag für eine höhere Standzeit des Schleifbandes
- ▶ Höhenverstellbarer Schleiftisch zur Ausnutzung der gesamten Schleifbandbreite
- ▶ Höhenverstellbarer Zusatztisch mit Absaugung

- zum Schleifen von Radien
- ▶ Die gefederte Bandspannung gleicht Bandlängendifferenzen selbstständig aus
- ▶ Mit doppelter Absaugung
- ▶ Ausziehbare Rollen-Tischverbreiterung
- ▶ Mit gummierter Schleifwalze

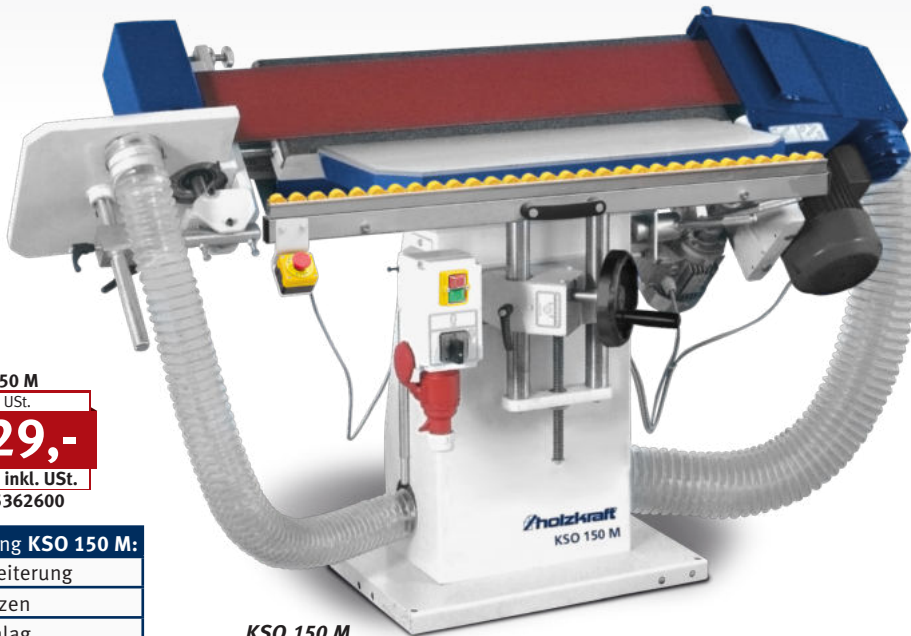

KSO 150 M
Schleifaggregat über Hebel bis 45° schwenkbar

KSO 150 M
€ zzgl. USt.
2.329,-
€ 2.771,51 inkl. USt.
Art.-Nr.: 5362600

Lieferumfang KSO 150 M:
Tischverbreiterung
Gummiwalzen
Holzverschlag

KSO 150 M

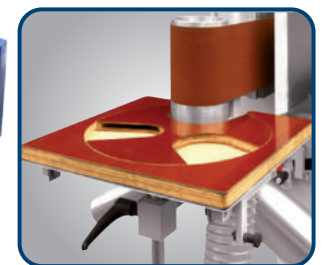

KSO 150 FD mit Drehstern und drehbarer Absaugplatte zum schnellen Umrüsten von 3 verschiedenen Schleifradien: Ø 60 mm, Ø 100 mm, Ø 120 mm

KSO 150 FD
€ zzgl. USt.
4.259,-
€ 5.068,21 inkl. USt.
Art.-Nr.: 5363002

Lieferumfang KSO 150 FD:
Konsole für VSA
Tischverbreiterung
Gummiwalzen
Drehstern
Holzverschlag

KSO 150 FD
· Abb. zeigt optionalen Gehrungsanschlag

Technische Daten	KSO 150 M	KSO 150 F	KSO 150 FD	KSO 200 F
Arbeitstische L x B	750 x 300 mm	960 x 350 mm	960 x 350 mm	960 x 350 mm
Arbeitstischhöhenverstellung	200 mm	230 mm	230 mm	230 mm
Schleiffläche	850 x 200 mm	1050 x 150 mm	1050 x 150 mm	1050 x 200 mm
Bandgeschwindigkeit	20 m/sek.	20 m/sek.	20 m/sek.	20 m/sek.
Oszillationshub	20 mm	20 mm	20 mm	20 mm
Motor 400 V / 50 Hz	3,0 kW	3,0 kW	3,0 kW	3,0 kW
Motor Oszillation	0,25 kW	0,25 kW	0,25 kW	0,25 kW
Bandlänge	2600 mm	3000 mm	3100 mm	3000 mm
Bandbreite	150 mm	150 mm	150 mm	200 mm
Abmessungen L x B x H _{max.}	1600 x 850 x 1350 mm	1900 x 900 x 1350 mm	1900 x 900 x 1350 mm	1900 x 900 x 1350 mm
Gewicht	215 kg	295 kg	310 kg	290 kg
Absaugstutzen-Ø	140 mm	140 mm	140 mm	140 mm
Transportzuschlag*	-	TPZ 300 = 50,00 €	TPZ 300 = 50,00 €	TPZ 300 = 50,00 €

Info & Video



150 F - KSO 200 F zusätzlich mit:

- ▶ Furnierkantenschleifeinrichtung mit Kontaktschuh mit Feineinstellung, Entlastungsrollen und Anschlaglinealen
- ▶ Mit genutetem Einlauflineal für Furnierüberstände
- ▶ Schnelles Umstellen von Furnierkanten- auf Massivholzschliff möglich



KSO 150 F

€ zzgl. USt.

3.239,-

€ 3.854,41 inkl. USt.

Art.-Nr.: 5363000

Lieferumfang KSO 150 F:

Konsole für VSA

Tischverbreiterung

Gummiwalzen

Holzverschlag

KSO 150 F

- Abb. mit geschwenktem Schleifaggregat, Aggregat-Schwenkung über Handrad von 90-45°
- KSO 150 F serienmäßig mit stabiler Konsole ausgestattet als Vorbereitung zur Montage eines Vorschubapparats
- **Vorschubapparat nicht im Lieferumfang**



KSO 200 F

€ zzgl. USt.

3.299,-

€ 3.925,81 inkl. USt.

Art.-Nr.: 5363001

Lieferumfang KSO 200 F:

Tischverbreiterung

Gummiwalzen

Holzverschlag

Zubehör



Gehrungsanschlag für KSO

Art.-Nr.: 5379050

KSO 200 F

Zubehör	Art.-Nr.	€ zzgl. USt.
Gehrungsanschlag	5379050	125,00
Drehstern für KSO 150F	5379051	1.475,00
Konsole für VSA für KSO 200 F	5379052	139,00
Erhöhung zu Konsole für VSA zum Bearbeiten von Werkstücken höher 100 mm	5379055	69,00
(KSO 150F, KSO 150FD und KSO 200F) Fahreinrichtung für KSO 150 M	5379053	145,00
Fahreinrichtung für KSO 150 F / 200 F	5379054	145,00

Schleifbänder für KSO 150 M (Abmessungen 150 x 2600 mm)	Art.-Nr.	VE	€ zzgl. MwSt
K60	5372806	5	48,95
K80	5372808	5	44,95
K100	5372810	5	42,95
K120	5372812	5	42,95
K180	5372818	5	42,95
K220	5372822	5	42,95

Schleifbänder für KSO 150 F (Abmessungen 150 x 3000 mm)	Art.-Nr.	VE	€ zzgl. MwSt
K60	5372826	5	53,90
K80	5372828	5	49,50
K100	5372830	5	45,90
K120	5372832	5	45,90
K180	5372838	5	45,90
K220	5372842	5	45,90

Schleifbänder für KSO 150 FD (Abmessungen 150 x 3100 mm)	Art.-Nr.	VE	€ zzgl. MwSt
K60	5372926	5	54,90
K80	5372928	5	49,90
K100	5372930	5	46,90
K120	5372932	5	46,90
K180	5372938	5	46,90
K220	5372942	5	47,50

Schleifbänder für KSO 200 F (Abmessungen 200 x 3000 mm)	Art.-Nr.	VE	€ zzgl. MwSt
K60	5372850	5	71,90
K80	5372852	5	62,90
K100	5372840	5	58,90
K120	5372856	5	58,90
K180	5372848	5	58,90
K220	5372860	5	59,50

NTS 200 / NTS 255 – Nass-Schleifsysteme zum Schärfen von Metall, Messern und vielen Werkzeugen

- ▶ Dauerhafter Schliff ohne Verlust der Werkzeughärte wegen Hitzebildung während des Schleifvorgangs durch geringe Drehzahl und kühlendes Wasserbad
- ▶ Umfangreiches Zubehör erleichtert die Anwendung der richtigen Schleiftechnik - auch für Anfänger
- ▶ Viele Haltevorrichtungen für verschiedene Werkzeuge erhältlich
- ▶ Spezieller Edelkorund-Schleifstein mit Aluminiumoxyd für perfekte Schleifergebnisse auch bei hartem Stahl über 60 HRC (Werkzeugstahl)
- ▶ Leistungsstarker Induktions-Motor für ruhiges und vibrationsarmes Arbeiten
- ▶ Lederabziehscheibe zum Abziehen von Schleifgraten nach dem Schärfen
- ▶ Abziehpaste zur Politur des Werkstückes nach dem Schleifen
- ▶ Winkellehre zur Einstellung des korrekten Schleifwinkels
- ▶ Spritzwassergeschützter Motor und Schalter

Ideal für den Heim- und Handwerker

- ▶ 120 W Leistungsaufnahme
- ▶ 200 x 40 mm Schleifstein

Ideal für anspruchsvolle Handwerker und Schulungszentren

- ▶ 200 W Leistungsaufnahme
- ▶ 250 x 50 mm Schleifstein



NTS 200

NTS 255

Lieferumfang:	
Abziehpaste	
Winkellehre	
Universalschleifvorrichtung	
Edelkorund-Schleifstein K220	
Lederabziehscheibe	

NTS 200
€ zzgl. USt.
139,-
€ 165,41 inkl. USt.
Art.-Nr. 5750200

NTS 255
€ zzgl. USt.
219,-
€ 260,61 inkl. USt.
Art.-Nr. 5750255

Technische Daten	NTS 200	NTS 255
Lederabziehscheibe	220 x 30 mm	200 x 30 mm
Drehzahl	120 min ⁻¹	90 min ⁻¹
Anschlussspannung	230 V / 50 Hz	230 V / 50 Hz
Abmessungen	348 x 285 x 275 mm	380 x 370 x 420 mm
Gewicht	9,2 kg	17 kg

Zubehör	Art.-Nr.	€ zzgl. MwSt
Edelkorund-Schleifstein K220 200mm	5760000	44,90
Edelkorund-Schleifstein K220 250mm	5760050	74,90
Winkellehre Schleifstein Ø200mm	5760002	8,90
Winkellehre Schleifstein Ø250 mm	5760052	10,50
Steinpräparierer	5760055	22,90
Lederabziehscheibe Ø220mm	5760001	56,90
Lederabziehscheibe Ø200mm	5760003	74,90
Lederabziehscheibe profiliert	5760053	63,90
Abziehpaste	5760051	13,90
Vorrichtung für Röhren und Hohleisen	5760054	44,90
Vorrichtung für kleine Messer	5760056	37,90
Vorrichtung für große Messer	5760057	45,90
Vorrichtung für Scheren	5760058	44,90
Vorrichtung für Äxte	5760059	18,90
Abdrehvorrichtung	5760060	48,90
Ersatzschneide für Abdrehvorrichtung	5760061	29,90
Universalschleifvorrichtung	5760062	27,90
Universal-Schleifstütze	5760063	27,90
Hobelmesserschleifvorrichtung bis 320 mm	5760070	329,00
Hobelmesserschleifvorrichtung bis 400 mm	5760071	349,00
Haushalts-Set	5760064	90,90
Vorrichtung für gerade Scheren und Heckenschere, große Messer und Äxte		
Drechsel-Set	5760065	82,90
Vorrichtung für Röhren und Hohleisen, Universalschleifstütze, Steinpräparierer		



Schleifstein-Ø 200mm
(Art.-Nr.: 5760000)



Schleifstein-Ø 250mm
(Art.-Nr.: 5760050)



Abdrehvorrichtung
(Art.-Nr.: 5760060)



Hobelmesserschleifvorrichtung
(Art.-Nr.: 5760070)



Hobelmesserschleifvorrichtung
(Art.-Nr.: 5760071)



Lederabziehscheiben
(Art.-Nr.: 5760001/5760003)



Lederabziehscheibe profiliert
(Art.-Nr.: 5760053)



Abziehpaste
(Art.-Nr.: 5760051)



Winkellehre für Stein Ø 250 mm
(Art.-Nr.: 5760052)



Steinpräparierer
(Art.-Nr.: 5760055)



Vorrichtung für kleine Messer
(Art.-Nr.: 5760056)



Vorrichtung für große Messer
(Art.-Nr.: 5760057)



Vorrichtung für Scheren
(Art.-Nr.: 5760058)



Vorrichtung für Äxte
(Art.-Nr.: 5760059)



Universalschleifvorrichtung
(Art.-Nr. 5760062)



HOLZKRAFT Schreiner-Hobelbänke - HB 1601 / HB 2007 / HB 2010

- ▶ Hobelbänke in Profi-Ausführung
- ▶ Präzise und sorgfältige Verarbeitung
- ▶ Komplett aus gedämpfter, massiver Rotbuche
- ▶ Alle wichtigen Kanten sind gerundet
- ▶ Oberflächen umweltfreundlich geölt
- ▶ Serienmäßig mit Werkzeuglade
- ▶ Die zwei Zylinderstäbe der Spannangen sind präzise und stabil in einem Gussteil geführt
- ▶ Mit leichtgängiger Trapezgewindespindel

HB 1601 mit französischer Vorder- und Hinterzange, 2 Rundbankhaken lang, Schublade und Beilade

HB 2007 Zusatzausstattung:

- ▶ Mit französischer Vorderzange und deutscher Hinterzange mit Linearführung, 2 Rundbankhaken kurz, 2 Rundbankhaken lang, Schublade und Beilade
- ▶ Fingerverzinkung in Hinterzange und Beiladerücken
- ▶ Erweiterbar durch Unterbauschrank und Kipplade

HB 2010 Zusatzausstattung:

- ▶ wie HB 2007 mit folgenden Unterschieden:
- ▶ Schwalbenschwanzverzinkung in Hinterzange und Beiladerücken
- ▶ Massivere Linearführung an der Hinterzange
- ▶ Besonders schwere Ausführung des Tisches und Untergestells für festen Stand
- ▶ Schwere und stabile Zangenführungen

HB 2010
€ zzgl. USt.
1.019,-
€ 1.212,61 inkl. USt.
Art.-Nr.: 5102102

HB 2010

- Besonders schwere Ausführung
- Schwalbenschwanzverzinkung in Hinterzange & Beiladerücken
- Mit Rundbankhaken
- Alle wichtigen Kanten gerundet
- Erweiterbar

Lieferumfang HB 2010

4 Bankhaken
1 Schublade

Schwalbenschwanzverzinkung in Hinterzange und Beiladerücken

Besonders massive Linearführung an der Hinterzange

1 Universalhalter für Schraubstock

1 Paar Aluminiumschutzbacken

Fingerverzinkung in Hinterzange und Beiladerücken

Massive Linearführung an der Hinterzange

HB 2007

- Schwere Ausführung
- Fingerverzinkung in Hinterzange und Beiladerücken
- Mit Rundbankhaken
- Alle wichtigen Kanten gerundet
- Erweiterbar

HB 2007
€ zzgl. USt.
819,-
€ 974,61 inkl. USt.
Art.-Nr.: 5102070A

Lieferumfang HB 2007

4 Bankhaken
1 Schublade
1 Universalhalter für Schraubstock
1 Paar Aluminiumschutzbacken

HB 1601
€ zzgl. USt.
579,-
€ 689,01 inkl. USt.
Art.-Nr.: 5101163

HB 1601

- Mit Rundbankhaken
- Alle wichtigen Kanten gerundet
- Umweltfreundlich geölt

Lieferumfang HB 1601

2 Bankhaken
1 Schublade
Ablageboden

HB 1601 serienmäßig mit Ablageboden

Technische Daten	HB 1601	HB 2007	HB 2010
Max. Tragkraft	500 kg	600 kg	600 kg
Arbeitsfläche ohne Zangen	1600 x 600 mm	1915 x 615 mm	1910 x 615 mm
Länge Vorder-/Hinterzange	360 mm / 360 mm	520 mm / 450 mm	520 mm / 460 mm
Breite Vorder-/Hinterzange	70 mm / 70 mm	70 mm / 140 mm	70 mm / 140 mm
Spannweite Vorderzange	130 mm	190 mm	190 mm
Spannweite Hinterzange	130 mm	180 mm	190 mm
Plattenstärke	30 mm	50 mm	50 mm
Arbeitshöhe	850 mm	870 mm	870 mm
Abmessung gesamt	1760 x 770 mm	2120 x 790 mm	2100 x 700 mm
Gewicht	61 kg	91 kg	97 kg

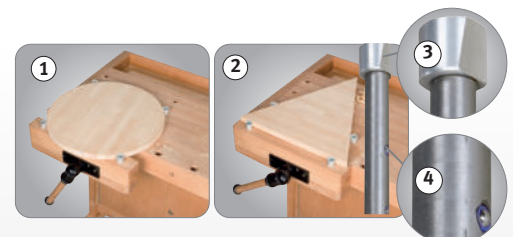

- Die serienmäßigen, drehbaren **Rundbankhaken** erleichtern das Einspannen von Werkstücken verschiedenster Art (Bild 1 + 2)
- Die Spannköpfe sind aus Aluminium gefertigt. Dies verhindert die Beschädigungen ihrer Werkzeuge bei einer versehentlichen Berührung
- Die seitliche, schräge Spannfläche der runden Köpfe drückt das Werkstück beim Spannen gleichmäßig nach unten gegen die Arbeitsplatte (Bild 3)
- Über einstellbare Druckelemente (4) können die Rundbankhaken auf verschiedene Höhen positioniert werden.



HOLZKRAFT Hobelbänke für den Hobby-Bastler bis zum Schreiner

- ▶ Präzise Fertigung und die sorgfältige Verarbeitung
- ▶ Komplett aus gedämpfter, massiver Rotbuche

- HOLZKRAFT HB 1401 und 1901**
- ▶ Kompakte Hobelbank für Handwerk und Ausbildung
 - ▶ Keilgezinktes Buchenleimholz
 - ▶ **Serienmäßig mit Ablageboden und vier Rundbankhaken**
 - ▶ Mit zwei Bankhakenlochreihen
 - ▶ Oberfläche unbearbeitet
 - ▶ Lieferung erfolgt zerlegt zur Selbstmontage

- HOLZKRAFT HB 1701**
- ▶ Kompakte Hobelbank für Handwerk und Ausbildung
 - ▶ Oberteil aus durchgehenden Buchenleimholzplatten
 - ▶ Untergestell aus keilgezinktem Buchenleimholz
 - ▶ Serienmäßig mit Ablageboden und vier Rundbankhaken
 - ▶ Sorgfältig verarbeitete Werkzeuglade
 - ▶ Mit französischer Vorder- und Hinterzange
 - ▶ Mit zwei Bankhakenlochreihen
 - ▶ Oberflächen umweltfreundlich geölt
 - ▶ Durch vorgebohrte Löcher für die Spannangen sowohl für Links- als auch für Rechtshänder geeignet
 - ▶ Lieferung erfolgt zerlegt zur Selbstmontage



· HB 1401 und HB 1901 mit zwei Bankhakenlochreihen

HB 1901



HB 1701

HB 1401
€ zzgl. USt.
379,-
€ 451,01 inkl. USt.
Art.-Nr. 5101411

HB 1901
€ zzgl. USt.
409,-
€ 486,71 inkl. USt.
Art.-Nr. 5101911

HB 1701
€ zzgl. USt.
529,-
€ 629,51 inkl. USt.
Art.-Nr. 5101711

Technische Daten	HB 1401	HB 1901	HB 1701
Abmessung gesamt	350 kg	350 kg	350 kg
Arbeitsfläche ohne Zangen	1340 x 500 mm	1840 x 500 mm	1650 x 610 mm
Länge Vorder-/Hinterzange	350 mm / 360 mm	360 mm / 360 mm	360 mm / 360 mm
Breite Vorder-/Hinterzange	55 mm / 55 mm	55 mm / 55 mm	55 mm / 55 mm
Spannweite Vorder-/Hinterzange	160 mm / 160 mm	160 mm / 160 mm	130 mm / 130 mm
Plattenstärke	30 mm	30 mm	30 mm
Arbeitshöhe	850 mm	850 mm	850 mm
Abmessung gesamt	1340 x 650 mm	1800 x 760 mm	1800 x 760 mm
Gewicht	47 kg	62 kg	62 kg



Einbauschränk H2 für HB 1701

€ zzgl. USt.
259,-
€ 308,21 inkl. USt.
Art.-Nr. 5102156

Lieferumfang H2 für HB 1701:
4 Schubladen, 2 Türen

Technische Daten
Abmessung
Gewicht

Einbauschränk H2
1000 x 410 x 460 mm
30 kg



Einbauschränk für HB 2007 und HB 2010
€ zzgl. USt.
379,-
€ 451,01 inkl. USt.
Art.-Nr.: 5102140

Einbauschränk für HB 2007 und HB 2010:
4 Schubladen, 2 Türen, abschließbar,
Abmessungen: 1195 x 460 x 480 mm
(Hobelbank nicht im Lieferumfang enthalten!)



Kipplade für HB 2007 und HB 2010
€ zzgl. USt.
469,-
€ 558,11 inkl. USt.
Art.-Nr.: 5102142

Kipplade mit Werkzeughaltern
passend für HB 2007 und HB 2010,
abschließbar, serienmäßig mit Werkzeughaltern,
Abmessungen: 1195 x 450 x 480 mm
(Hobelbank nicht im Lieferumfang enthalten!)



Optionaler Bankknecht zum Anbau
HB 2007 und HB 2010 mit zusätzlichen Bankhakenlöchern an der Bankhakenleisten-Vorderseite für noch mehr Einspannmöglichkeiten

Optionaler Bankknecht zum Anbau
€ zzgl. USt.
69,-
€ 82,11 inkl. USt.
Art.-Nr.: 5102150



Rundbankhakenset Kurz
€ zzgl. USt.
45,-
€ 53,55 inkl. USt.
Art.-Nr.: 5102152



Rundbankhakenset Lang
€ zzgl. USt.
55,-
€ 65,45 inkl. USt.
Art.-Nr.: 5102151

Bestückungsvorschlag Kipplade: Stemmeisen 6 - 30 mm (Kirsch), Schraubendreher-Satz, Halbrundfeile groß, Halbrundraspel groß, Spitzbohrer, Reibale, Ziehklinge, Simshobel mit Doppel, Doppelhobel, Abziehstein, Metallhammer 300g, Flachfeile Metall, Bohrerboxkassette, Rundfeile Ø 10 mm, Dreikantfeile, Splintentreiber 3 und 5 mm, Puk Bogenseile klein, Putzhobel, Raubgbank 480 mm lang, Schmiege in Buche, Gehrungsmaß in Buche, Winkel mit Schenkelmaß 25 cm, Japansäge, Winkelmesser, Streichmaß, Kniefzange

HOLZSTAR Materialständer – Stabile Helfer in der Werkstatt

- ▶ Materialständer universell einsetzbar an Bandsägen, Kreissägen und anderen Holzbearbeitungsmaschinen
- ▶ Optimal für die Auflage von langen, sperrigen oder schweren Werkstücken zur Zu- oder

- Abfuhr
- ▶ Klappbare Ausführung, dadurch besonders platzsparend und leicht zu transportieren
 - ▶ Stufenlos höhenverstellbar
 - ▶ Mit stabilen verzinkten Stahlrollen



MS 1 K
Mit Kugelaufgabe für z.B. Platten, auch seitliche Bewegungen sind möglich.



MS 1 R
Mit Rollenaufgabe. Universell einsetzbar.



MS 3 R
Mit Rollenaufgabe und Handgriff zur Schnellverstellung. Tragfähigkeiten:
▶ **Niedrigste Position:** 90 kg
▶ **Mittlere Position:** 60 kg
▶ **Höchste Position:** 45 kg



SRB 130
Scherenrollenbahn
Höhe einstellbar, Rollenlänge 480 mm

MS 1 K
€ zzgl. USt.
65,90
€ 78,42 inkl. USt.
Art.-Nr.: 5900004

MS 1 R
€ zzgl. USt.
64,90
€ 77,23 inkl. USt.
Art.-Nr.: 5900003

MS 3 R
€ zzgl. USt.
21,90
€ 26,06 inkl. USt.
Art.-Nr.: 5900005

SRB 130
€ zzgl. USt.
299,-
€ 355,81 inkl. USt.
Art.-Nr.: 5900012

Technische Daten	MS 1 K	MS 1 R	MS 3 R	SRB 130
Tragfähigkeit	70 kg	70 kg	45 kg / 60 kg / 90 kg	130 kg
min./max. Höhe Auflage	700 / 1150 mm	700 / 1150 mm	670 / 1080 mm	670 - 920 mm
max. Breite Auflage	450 mm	400 mm	285 mm	450 - 1300 mm
Abmessungen (max.)	460 x 470 x 1150 mm	460 x 470 x 1150 mm	430 x 500 x 1150 mm	615 x 585 x 360 mm
Gewicht	10 kg	10 kg	4 kg	36 kg

HOLZKRAFT HB 2080 - Hobelbank in Profi-Ausführung

- ▶ Besonders schwere Ausführung des Tisches und Untergestells für festen Stand
- ▶ Präzise und sorgfältige Verarbeitung
- ▶ Komplett aus gedämpfter, massiver Rotbuche
- ▶ Schwalbenschwanzverzinkung in Hinterzange und Beiladerücken
- ▶ Alle wichtigen Kanten sind gerundet

- ▶ Oberflächen umweltfreundlich geölt
- ▶ Serienmäßig mit Werkzeuglade
- ▶ Französische Vorderzange mit Doppelspindel mit verdeckter Übersetzung mittels Zahnrädern und Kette
- ▶ Mit deutscher Hinterzange mit doppelter Linearführung
- ▶ Schwalbenschwanz-Verzinkung in Hinterzange und Beiladerücken



HB 2080
€ zzgl. USt.
1.759,-
€ 2.093,21 inkl. USt.
Art.-Nr.: 5102180

Technische Daten	HB 2080
Max. Tragkraft	750 kg
Arbeitsfläche ohne Zangen	1910 x 615 mm
Länge Vorder-/Hinterzange	700 mm / 460 mm
Breite Vorder-/Hinterzange	100 mm / 140 mm
Spannweite Vorderzange	250 mm
Spannweite Hinterzange	215 mm
Plattenstärke	80 mm
Arbeitshöhe	870 mm
Abmessung gesamt	2165 x 855 mm
Gewicht	141 kg

Lieferumfang HB 2080:
zwei Rundbankhaken kurz
zwei Rundbankhaken lang
Schublade
Beilade

AIRBOY 186 OF E / HANDY 201 OF E – Die Handlichen für Haus und Hobby

- ▶ Einfach in der Anwendung und leicht zu tragen
- ▶ Druckminderer für stufenlose Fixierung des Arbeitsdrucks
- ▶ Manometer für Arbeits- und Behälterdruck
- ▶ Einhand-Schnellkupplungen
- ▶ Druckluftbehälter pulverbeschichtet
- Besondere Ausstattungsmerkmale:**
- ▶ Ölfreier Kolbenkompressor, somit kein Ölwechsel notwendig und kein Öl im Kondensat
- ▶ Ölfreier Kolbenkompressor, somit kein Ölwechsel notwendig und kein Öl im Kondensat
- ▶ Mit vibrationsdämpfenden Gummifüßen



Ölfrei!

AIRBOY 186 OF E

€ zzgl. USt.

105,90

€ 126,02 inkl. USt.

Art.-Nr.: 2001230

HANDY 201 OF E

€ zzgl. USt.

145,90

€ 173,62 inkl. USt.

Art.-Nr.: 2001210

Technische Daten

	1 AIRBOY 186 OF E	2 HANDY 201 OF E
Ansaugleistung ca.	180 l/min	179 l/min
Fülleistung ca.	90 l/min	110 l/min
Höchstdruck	8 bar	8 bar
Behälterinhalt	6 l	6 l
Drehzahl	3.400 min ⁻¹	2.850 min ⁻¹
Aufnahmeleistung	1,1 kW	1,1 kW
Elektrischer Anschluss	230 V / 50 Hz	230 V / 50 Hz
Gewicht	9,2 kg	14,3 kg
Abmessungen (LxBxH)	315 x 355 x 370 mm	330 x 255 x 500 mm

1



AIRBOY 186 OF E

2



HANDY 201 OF E

Serie MOBILBOY OF E – Die Handlichen für Haus und Hobby bis 10 bar

- ▶ Ideale Einsteiger-Kompressoren im Montagebereich, für Haus, Hobby sowie dem gelegentlichen Einsatz im Handwerk
- ▶ Qualitätselektromotoren mit hohem Anzugmoment und Motoranlaufentlastung

QUALITÄT ZU WIRTSCHAFTLICHEN PREISEN



Ölfrei!

MOBILBOY 185 OF E

€ zzgl. USt.

145,90

€ 173,62 inkl. USt.

Art.-Nr.: 2001240

MOBILBOY 221/24 OF E

€ zzgl. USt.

169,-

€ 201,11 inkl. USt.

Art.-Nr.: 2002222

Technische Daten

	3 MOBILBOY 185 OF E	4 MOBILBOY 221/24 OF E
Ansaugleistung ca.	180 l/min.	200 l/min
Fülleistung ca.	90 l/min.	110 l/min
Höchstdruck	10 bar	8 bar
Behälterinhalt	5 l	24 l
Drehzahl	3.400 min ⁻¹	2.850 min ⁻¹
Motorleistung	1,1 kW / 230 V	1,1 kW / 230 V
Gewicht	12 kg	19,2 kg
Abmessungen (L x B x H)	320 x 380 x 467 mm	650 x 350 x 610 mm



MOBILBOY 185 OF E

- ▶ Mit Ausblaspistole und 5m Spiralschlauch



MOBILBOY 221/24 OF E

Serie COMPACT-AIR E – Handliche, fahrbare und ölfreie Universalkompressoren

- ▶ Elektromotor mit Motorschutzschalter ausgestattet
- ▶ Druckminderer für stufenlose Fixierung des Arbeitsdrucks
- ▶ Manometer für Arbeits- und Behälterdruck
- ▶ Druckluftbehälter pulverbeschichtet
- Besondere Ausstattungsmerkmale:**
- ▶ Ölfreier Kolbenkompressor, somit kein Ölwechsel notwendig und kein Öl im Kondensat
- ▶ Druckluftentnahme über zwei Einhand-Schnellkupplungen
- ▶ Stabile Räder mit Vollgummibereifung
- ▶ Vibrationsdämpfende Gummifüße
- ▶ Ideal einsetzbar im anspruchsvollen Montage- und Handwerkerbereich

Info & Video



COMPACT-AIR 240/40 V OF E

€ zzgl. USt.

459,-

€ 546,21 inkl. USt.

Art.-Nr.: 2005492



COMPACT-AIR 240/40 V OF E

COMPACT-AIR 320/90 V OF E

€ zzgl. USt.

799,-

€ 950,81 inkl. USt.

Art.-Nr.: 2005497



COMPACT-AIR 320/90 V OF E

COMPACT-AIR 240/20 OF E

€ zzgl. USt.

529,-

€ 629,51 inkl. USt.

Art.-Nr.: 2005490



COMPACT-AIR 240/20 OF E

COMPACT-AIR 320/24 OF E

€ zzgl. USt.

689,-

€ 819,91 inkl. USt.

Art.-Nr.: 2005495



COMPACT-AIR 320/24 OF E



Ölfrei!



sehr leise

Technische Daten		COMPACT-AIR 240/40 V OF E	COMPACT-AIR 320/90 V OF E	COMPACT-AIR 240/20 OF E	COMPACT-AIR 320/24 OF E
Ansaugleistung ca.	l/min	240	320	240	320
Fülleistung ca.	l/min	140	230	140	230
Höchstdruck	bar	10	10	10	10
Behälterinhalt	l	40	90	20	24
Zylinder/Stufen		2/1	2/1	2/1	2/1
Drehzahl	min ⁻¹	1.400	1.400	1.400	1.400
Aufnahmeleistung	kW / V	1,38 / 230	1,55 / 230	1,38 / 230	2,1 / 230
Schallleistungspegel L _{WA} (2)	dB(A)	72	72	72	72
Abmessungen (L x B x H)	mm	435 x 390 x 800	420 x 415 x 1200	785 x 510 x 475	800 x 585 x 535
Gewicht	kg	39	69	44,3	54,0

Druckluftschlauchtrommel DST 8/31

Passend für:

Compact-Air 240/20 OF E

Compact-Air 320/24 OF E



DST 8/31

€ zzgl. USt.

99,-

€ 117,81 inkl. USt.

Art.-Nr.: 2105831

- ▶ Schlauchlänge 30 m
- ▶ Schlauch-Ø 8 / 12 mm
- ▶ Betriebsdruck 8 bar

Serie AIRBOY E / MOBILBOY E – Die Handlichen für Haus und Hobby bis 10 bar

- ▶ Universell einsetzbar im Heim-, Hobby- und Montagebereich
- ▶ Elektromotor mit Motorschutzschalter ausgestattet
- ▶ Mit dem serienmäßigen Druckregler kann der Arbeitsdruck stufenlos fixiert werden
- ▶ Zwei Manometer für Behälter- u. Arbeitsdruck
- ▶ Vollautomatischer Ein-Ausschaltbetrieb
- ▶ Behälter pulverbeschichtet

Unsere Economy-Modelle erhalten Sie zu besonders günstigen Preisen!



- Mit dem Druckregler kann der gewünschte Arbeitsdruck stufenlos fixiert werden
- Zwei Manometer zeigen den Behälter- u. Arbeitsdruck an
- Schalter und Armaturen sind bestens durch den Rohrrahmen geschützt



MOBILBOY 241/24 AC



MOBILBOY 261/24 AC



MOBILBOY 301/50 AC



MOBILBOY 421/50 AC



AIRBOY 262 E

- ▶ Automatischer Druckschalter
- ▶ Economy Modell
- ▶ Vibrationsdämpfende Gummi-Saugfüße
- ▶ Besonders preisgünstig
- ▶ Qualitäts-Einhand-Schnellkupplung
- ▶ Gummierter Tragegriff



AIRBOY KITT 90

- ▶ Mit niedriger Drehzahl
- ▶ Dadurch reduzierte Vibration und verminderter Verschleiß der Bauteile des Kompressors
- ▶ ideal einsetzbar im anspruchsvollen Montage- und Handwerkerbereich
- ▶ Vibrationsdämpfende Gummi-Saugfüße
- ▶ Gummierter Tragegriff

MOBILBOY 241/24 AC
€ zzgl. USt.
139,-
€ 165,41 inkl. USt.
Art.-Nr.: 2004242

MOBILBOY 261/24 AC
€ zzgl. USt.
179,-
€ 213,01 inkl. USt.
Art.-Nr.: 2004262

MOBILBOY 301/50 AC
€ zzgl. USt.
219,-
€ 260,61 inkl. USt.
Art.-Nr.: 2004304

MOBILBOY 421/50 AC
€ zzgl. USt.
299,-
€ 355,81 inkl. USt.
Art.-Nr.: 2004404

AIRBOY 262 E
€ zzgl. USt.
279,-
€ 332,01 inkl. USt.
Art.-Nr.: 2001247

AIRBOY KITT 90
€ zzgl. USt.
429,-
€ 510,51 inkl. USt.
Art.-Nr.: 2001237

Technische Daten	1 MOBILBOY 241/24 AC	2 MOBILBOY 261/24 AC	3 MOBILBOY 301/50 AC	4 MOBILBOY 421/50 AC	5 AIRBOY 262 E	6 AIRBOY KITT 90
Verdichtersystem ⁽¹⁾	HOS	HOS	HOS	HOS	HOS	HOS
Ansaugleistung ca.	190 l/min	230 l/min	240 l/min	420 l/min	250 l/min	85 l/min
Fülleistung ca.	120 l/min	140 l/min	150 l/min	250 l/min	155 l/min	49 l/min
Höchstdruck	8 bar	10 bar	10 bar	10 bar	10 bar	15 bar
Behälterinhalt	24 l	24 l	50 l	50 l	2,4 l	2,4 l
Zylinder/Stufen	1/1	1/1	1/1	2/1	1/1	1/1
Drehzahl	2.850 min ⁻¹	2.850 min ⁻¹	2.850 min ⁻¹	2.850 min ⁻¹	2.850 min ⁻¹	1.420 min ⁻¹
Motorleistung	1,1 kW / 230 V	1,3 kW / 230 V	1,5 kW / 230 V	2,2 kW / 230 V	1,5 kW / 230 V	0,6 kW / 230 V
Gewicht	24 kg	29 kg	36,5 kg	43 kg	23 kg	21 kg
Abmessungen (L x B x H)	600 x 290 x 615 mm	600 x 290 x 625 mm	870 x 385 x 690 mm	870 x 386 x 720 mm	555 x 318 x 430 mm	510 x 270 x 400 mm
Schalleistungspegel L _{WA} ⁽²⁾	96 dB(A)	96 dB(A)	96 dB(A)	97 dB(A)	97 dB(A)	85 dB(A)

Serie AIRBOY SILENCE OF E – Die handlichen und ölfreien Kompressoren bis 8 bar

- ▶ Kleine, kompakte Bauform
- ▶ Sehr laufruhiger Betrieb
- ▶ Ölfreier Kolbenkompressor, somit kein Ölwechsel notwendig und kein Öl im Kondensat
- ▶ Druckluftentnahme über eine Einhand-Schnellkupplung
- ▶ Druckminderer für stufenlose Einstellung des gewünschten Arbeitsdrucks
- ▶ Je ein Manometer für Anzeige des Behälter- und Arbeitsdrucks
- ▶ Elektromotor mit Motorschutzschalter ausgestattet
- ▶ Vibrationsdämpfende GummifüÙe
- ▶ Handgriff gummiert gegen Abrutschen während des Transportes
- ▶ Druckluftbehälter pulverbeschichtet



- Automatischer Druckschalter ①
- Druckminderer ②
- 1 Einhand-Schnellkupplung ③
- 1 Manometer für Arbeitsdruck ④
- 1 Manometer für Behälterdruck ⑤

QUALITÄT ZU WIRTSCHAFTLICHEN PREISEN



Ölfrei!



sehr leise

①



AIRBOY SILENCE 116 OF E



Ölfrei!



sehr leise

Neu

③



AIRBOY SILENCE 221 OF E



Ölfrei!



sehr leise

②



AIRBOY SILENCE 50 OF E



Ölfrei!



sehr leise

④



AIRBOY SILENCE 100 OF E



Ölfrei!



sehr leise

⑤



AIRBOY SILENCE 150 OF E

AIRBOY SILENCE
116 OF E

€ zzgl. USt.

149,-

€ 177,31 inkl. USt.

Art.-Nr.: 2001250

AIRBOY SILENCE
50 OF E

€ zzgl. USt.

159,-

€ 189,21 inkl. USt.

Art.-Nr.: 2000085

Neu

AIRBOY SILENCE
221 OF E

€ zzgl. USt.

169,-

€ 201,11 inkl. USt.

Art.-Nr.: 2000206

AIRBOY SILENCE
100 OF E

€ zzgl. USt.

199,-

€ 236,81 inkl. USt.

Art.-Nr.: 2000095

AIRBOY SILENCE
150 OF E

€ zzgl. USt.

199,-

€ 236,81 inkl. USt.

Art.-Nr.: 2000150

Technische Daten	① AIRBOY SILENCE 116 OF E	② AIRBOY SILENCE 50 OF E	③ AIRBOY SILENCE 221 OF E	④ AIRBOY SILENCE 100 OF E	⑤ AIRBOY SILENCE 150 OF E
Verdichtersystem ⁽¹⁾	WDS	WDS	WDS	WDS	WDS
Ansaugleistung ca.	105 l/min	49 l/min	221 l/min	103 l/min	128 l/min
Füllleistung ca.	54 l/min	28 l/min	120 l/min	55 l/min	60 l/min
Höchstdruck	8 bar	8 bar	8 bar	8 bar	8 bar
Behälterinhalt	6 l	4 l	6 l	4 l	8 l
Zylinder/Stufen	1/1	2/1	2/1	2/1	2/1
Drehzahl	1.450 min ⁻¹	1.400 min ⁻¹	2.800 min ⁻¹	1.400 min ⁻¹	1.400 min ⁻¹
Motorleistung	0,75 kW / 230 V	280 W / 230 V	0,9 kW / 230 V	680 W / 230 V	727 W / 230 V
Gewicht	15,5 kg	11,1 kg	16,4 kg	17,7 kg	18,4 kg
Abmessungen (L x B x H)	384 x 348 x 354 mm	360 x 355 x 310 mm	370 x 355 x 330 mm	405 x 370 x 335 mm	405 x 395 x 355 mm
Schallleistungspegel L _{WA} ⁽²⁾	59 dB(A)	58 dB(A)	67 dB(A)	60 dB(A)	62 dB(A)

Serie COMPACT-AIR E – Die handlichen Universal-kompressoren für den gelegentlichen Montageeinsatz

- ▶ Qualitätselektromotoren mit hohem Anzugsmoment und Motoranlaufentlastung, dadurch keine Anlaufprobleme
- ▶ Elektromotor mit Motorschutzschalter ausgestattet
- ▶ Vollautomatischer Ein-Ausschaltbetrieb
- ▶ Guter Schutz aller transportgefährdeten Teile

- ▶ Gummierter Tragegriff gegen Abrutschen während des Transportes
- ▶ Zusätzlicher Tragegriff ermöglicht ein bequemes Tragen des Kompressors mit zwei Händen
- ▶ Mit allen Sicherheitseinrichtungen
- ▶ Behälter pulverbeschichtet

Qualität zu wirtschaftlichen Preisen

- ▶ Alle Kompressoren der Compact-Air Serie sind universell einsetzbar im Montage-, und Heimwerkerbereich ab COMPACT-AIR 265/10 E auch im Handwerkerbereich
- ▶ **Unsere E-Modelle erhalten Sie zu besonders günstigen Preisen!**



COMPACT-AIR 221/10 E



COMPACT-AIR 265/10 E



COMPACT-AIR 311/20 E



COMPACT-AIR 361/20 E

- ▶ Mit hochwertigem Zwei-Zylinder V-Aggregat mit einstufiger Verdichtung
- ▶ Abbildung ähnlich

Modelle 221/10 E und 265/10 E

- 1 Druckminderer für stufenlose Einstellung des gewünschten Arbeitsdrucks
- 2 Je ein Manometer für Anzeige des Behälter- und Arbeitsdruck
- 3 Eine Einhand-Schnellkupplung
- 4 Automatischer Druckschalter

Modelle 311/20 E und 361/20 E

- 1 Automatischer Druckschalter
- 2 Zwei Einhand-Schnellkupplungen
- 3 Manometer für Anzeige des Behälter- und Arbeitsdrucks
- 4 Aluminium-Druckluftleitungen

COMPACT-AIR 221/10 E
€ zzgl. USt.
239,-
€ 284,41 inkl. USt.
Art.-Nr.: 2005220

COMPACT-AIR 265/10 E
€ zzgl. USt.
279,-
€ 332,01 inkl. USt.
Art.-Nr.: 2005261

COMPACT-AIR 311/20 E
€ zzgl. USt.
399,-
€ 474,81 inkl. USt.
Art.-Nr.: 2005291

COMPACT-AIR 361/20 E
€ zzgl. USt.
429,-
€ 510,51 inkl. USt.
Art.-Nr.: 2005361

Technische Daten	COMPACT-AIR 221/10 E	COMPACT-AIR 265/10 E	COMPACT-AIR 311/20 E	COMPACT-AIR 361/20 E
Verdichtersystem ⁽¹⁾	HOS	HOS	HOS	HOS
Ansaugleistung ca.	185 l/min	250 l/min	284 l/min	356 l/min
Füllleistung ca.	120 l/min	155 l/min	190 l/min	215 l/min
Höchstdruck	8 bar	10 bar	10 bar	10 bar
Behälterinhalt	10 l	10 l	24 l	24 l
Zylinder/Stufen	1/1	1/1	1 / 1	2 / 1
Drehzahl	2.850 min ⁻¹	2.850 min ⁻¹	2850 min ⁻¹	2.850 min ⁻¹
Motorleistung	1,5 kW / 230 V	1,5 kW / 230 V	2,2 kW / 230 V	2,2 kW / 230 V
Gewicht	22,3 kg	24,1 kg	34,5 kg	37,6 kg
Abmessungen (L x B x H)	420 x 350 x 730	420 x 350 x 730	560 x 445 x 735	560 x 445 x 735
Schalleistungspegel L _{WA} ²	94 dB(A)	97 dB(A)	97 dB(A)	97 dB(A)

AIRPROFI Handwerkerkompressoren – Maximale Ausstattung, beste Qualität und optimaler Preis!

- | | | |
|---|---|--|
| <p>1 Hochwertiger Condor Druckschalter Vollautomatischer Ein-Ausschaltbetrieb</p> <p>2 Wir sparen für Sie - 13 bar statt 15 bar! Unsere 15 bar Kompressoren sind von Werk aus auf praxisüblich benötigte 13 bar Abschalt- druck eingestellt, da darüber hinaus erzeugter Druck einen Energiemehrverbrauch von ca. 8% pro bar bedeutet. Wird der Höchstdruck von 15 bar benötigt, so können Sie diesen jederzeit selbst einfach am Druckschalter einstellen</p> <p>3 Qualitäts-Elektromotor mit hohem Anzugsmoment ist mit einem Motorschutzschalter ausgestattet</p> <p>4 400 Volt Modelle mit Phasenwender für einfache manuelle Umkehrung der Drehrichtung</p> <p>5 Ergonomisch verlängerter Bügel für einen bequemen aufrechten Transport ohne Belastung des Rückens durch Anheben</p> <p>6 Wartungsblock mit festen Schraubverbindungen
 · Arbeitsdruck am Filterdruckregler stufenlos einstellbar bei gleichzeitiger Schmutz-, Öl- und Kondenswasserabscheidung.
 · Zwei große Manometer zeigen den Behälter- und den Arbeitsdruck an.
 · Zwei Druckluftentnahmestellen für gefilterte Druckluft, gefilterte und geölte Druckluft</p> | <p>7 AIRPROFI Kompressoren serienmäßig mit Einhand-Sicherheits-Schnellkupplungen nach DIN EN 983 ausgestattet - wegen druckloser Kupplung kein Aufpeitschen der Schlauchleitung beim Entriegeln und dadurch wesentlich verbesserte Anwendersicherheit</p> <p>8 Dritte Druckluftentnahmestelle über Direktausgang am Behälter mit Kugelhahn</p> <p>9 Gezahnter Antriebsriemen erleichtert den Anlauf, verbessert die Laufruhe sowie die Kraftübertragung und reduziert die Leistungsaufnahme um bis zu 30%</p> <p>10 Großes Lüfterrad und ein Kühlluftleitblech am Zylinder für optimale Kühlung des Verdichters
 Stabiler Riemengitterschutz aus Metall für optimalen Schutz der Bauteile und für hohe Anwendersicherheit</p> <p>11 Höchstmaß an Laufruhe und Lebensdauer durch Zweizylinder-Hochleistungsaggregat aus Grauguss und niedriger Drehzahl
 · HOS-Verdichter gewährleistet eine optimale Schmierung für eine lange Lebensdauer und eine hohe Zuverlässigkeit
 · Nachkühler mit großen Kühllamellen sorgt für eine niedrige Kessel Eintrittstemperatur und somit für weniger Feuchtigkeit in der Druckluft - was die Druckluftwerkzeuge schon</p> | <p>12 Die flexible Panzerschlauchleitung mit Hitzeschutz für lange Lebensdauer, da kein Vibrationsbruch möglich ist
 · Das Anlaufentlastungsventil gewährleistet einen leichten und drucklosen Anlauf</p> <p>13 Serienmäßig mit innen und außen feuerverzinkten Behälter
 · Bei der AIRPROFI-Serie erhalten Sie auf die Behälter 15 Jahre Garantie gegen Durchrostung*.</p> <p>14 Korrosionsfreie Ventilplatten für verbesserte Wärmeableitung und Langlebigkeit des Kompressors</p> <p>15 Stabiles Lenkfahrwerk mit Feststellbremse in Verbindung mit den großen, pannensicheren Laufrädern für einen komfortablen Transport</p> <p>16 Mit praktischem Transportgriff am Behälter</p> <p>17 TÜV Frei® - die fahrbaren AIRPROFI Kompressoren sind ZÜS-Baumuster geprüft.
 TÜV-Abnahme entfällt, hier sind nur wiederkehrende Prüfungen für die befähigte Person</p> <p>18 Einfacheres Ablassen von Kondensat durch serienmäßig montierten Kugelhahn 3/8 Zoll IG</p> |
|---|---|--|

Argumente, die in Qualität, Leistung und Preis überzeugen

· *Dauerhafter Schutz gegen Rost durch feuerverzinktem Behälter*

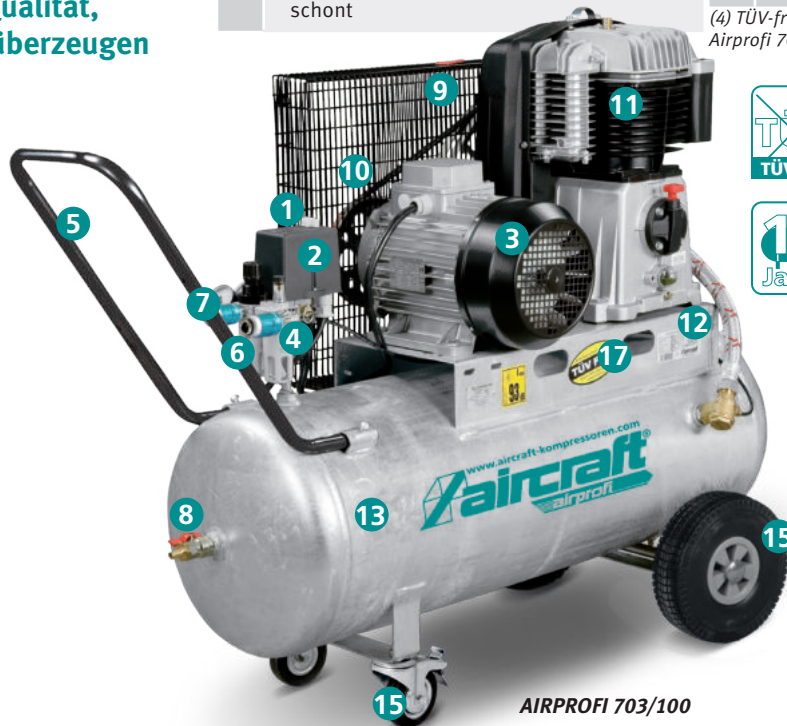
AIRPROFI 703/100

AIRPROFI 401/50 € zzgl. USt. 729,- € 867,51 inkl. USt. Art.-Nr.: 2018410	AIRPROFI 403/50 € zzgl. USt. 759,- € 903,21 inkl. USt. Art.-Nr.: 2018430	AIRPROFI 503/50 € zzgl. USt. 879,- € 1.046,01 inkl. USt. Art.-Nr.: 2018530	AIRPROFI 503/100 € zzgl. USt. 999,- € 1.188,81 inkl. USt. Art.-Nr.: 2018531	AIRPROFI 703/100 € zzgl. USt. 1.279,- € 1.522,01 inkl. USt. Art.-Nr.: 2018731
--	--	--	---	---

Technische Daten	AIRPROFI 401/50 ⁽³⁾	AIRPROFI 403/50 ⁽³⁾	AIRPROFI 503/50 ⁽³⁾	AIRPROFI 503/100 ⁽³⁾	AIRPROFI 703/100 ⁽³⁾
Verdichtersystem ⁽¹⁾	HOS	HOS	HOS	HOS	HOS
Ansaugleistung ca.	365 l/min	390 l/min	510 l/min	510 l/min	650 l/min
Fülleistung ca.	266 l/min	285 l/min	400 l/min	400 l/min	520 l/min
Höchstdruck	10 bar	10 bar	10 bar	10 bar	10 bar
Behälterinhalt	50 l	50 l	50 l	100 l	100 l
Zylinder/Stufen	2/1	2/1	2/1	2/1	2/2
Drehzahl	1.360 min ⁻¹	1.470 min ⁻¹	1.310 min ⁻¹	1.310 min ⁻¹	950 min ⁻¹
Motorleistung	2,2 kW/ 230 V	2,2 kW/ 400 V	3 kW / 400 V	3 kW / 400 V	4 kW / 400 V
Gewicht	56 kg	56 kg	66 kg	76 kg	99 kg
Abmessungen (L x B x H)	810 x 430 x 790	810 x 430 x 790	860 x 440 x 880	1.275 x 480 x 925	1.275 x 480 x 1.015
Schallleistungspegel L _{WA} ⁽²⁾	96 dB(A)	96 dB(A)	94 dB(A)	94 dB(A)	93 dB(A)

* Garantiebedingungen unter www.stuermer-maschinen.de oder bei Stürmer Maschinen GmbH anzufragen

Serie AIRPROFI - Profi-Kompressoren mit 2-Zylinder auf 90 Liter Behälter und maximaler Ausstattung

- ▶ Maximale, robuste Ausstattung und beste Qualität zum günstigen Preis
- ▶ Vollautomatischer Ein-Ausschaltbetrieb
- ▶ Mit allen Sicherheitseinrichtungen
- ▶ Komplett anschlussfertig



AIRPROFI 401/90 V € zzgl. USt. 959,- € 1.141,21 inkl. USt. Art.-Nr.: 2018414	AIRPROFI 403/90 V € zzgl. USt. 979,- € 1.165,01 inkl. USt. Art.-Nr.: 2018434	AIRPROFI 503/90 V € zzgl. USt. 1.069,- € 1.272,11 inkl. USt. Art.-Nr.: 2018533
--	--	--

Technische Daten	AIRPROFI 401/90 V	AIRPROFI 403/90 V	AIRPROFI 503/90 V
Verdichtersystem ⁽¹⁾	HOS	HOS	HOS
Ansaugleistung ca.	365 l/min	390 l/min	510 l/min
Füllleistung ca.	266 l/min	285 l/min	400 l/min
Höchstdruck	10 bar	10 bar	10 bar
Behälterinhalt	90 l	90 l	90 l
Zylinder/Stufen	2/1	2/1	2/1
Drehzahl	1.360 min⁻¹	1.470 min⁻¹	1.310 min⁻¹
Motorleistung	2,2 kW / 230 V	2,2 kW / 400 V	3 kW / 400 V
Gewicht	66 kg	66 kg	76 kg
Abmessungen (L x B x H)	600 x 600 x 1070	600 x 600 x 1070	600 x 600 x 1070
Schalleistungspegel L _{WA} ⁽²⁾	96 dB(A)	96 dB(A)	95 dB(A)



AIRPROFI 503/90 V



AIRPROFI 703/853 - zweistufig verdichtend

- ▶ Durch das zweistufig verdichtende Zweizylinder-Hochleistungsaggregat wird eine sehr niedrige Drehzahl erreicht, wodurch ein besonders ruhiger und vibrationsarmer Lauf erreicht wird
- ▶ Dies gewährleistet eine noch längere Lebensdauer durch noch weniger Verschleiß
- ▶ Zusätzlich mit Zwischenkühler und Nachkühler
- ▶ Modell Airprofi 703/75/13 mit 13 bar Betriebsdruck auf 75 l Druckluftbehälter - TÜV frei⁽³⁾



AIRPROFI 703/75/13



AIRPROFI 853/200

Ihr Vorteil mit dem Airprofi 703/75/13

- ▶ Sie haben **13 bar Betriebsdruck** in Ihrer Werkstatt zur Verfügung, ohne die sonst notwendige TÜV-Abnahme bei Kompressoren mit Abschaltdruck über 10 bar
- ▶ Diese kann beim AIRPROFI 703/75/13 von einer befähigten Person durchgeführt werden
- ▶ Ein Abschaltdruck von **13 bar** gilt als praxisüblich



Praxis-TIPP:
Darüber hinaus erzeugter Druck bedeutet übrigens einen Energiemehrverbrauch von ca. 8% pro bar. Erzeugen Sie nur geringfügig mehr Druck als benötigt!



AIRPROFI 853/100 € zzgl. USt. 1.339,- € 1.593,41 inkl. USt. Art.-Nr.: 2018831	AIRPROFI 853/200 € zzgl. USt. 1.599,- € 1.902,81 inkl. USt. Art.-Nr.: 2018832	13 bar AIRPROFI 703/75/13 € zzgl. USt. 1.299,- € 1.545,81 inkl. USt. Art.-Nr.: 2018734	15 bar AIRPROFI 703/100/15 € zzgl. USt. 1.329,- € 1.581,51 inkl. USt. Art.-Nr.: 2018735
---	---	--	---

Technische Daten	AIRPROFI 853/100 ⁽³⁾	AIRPROFI 853/200 ⁽⁴⁾	AIRPROFI 703/75/13 ⁽³⁾	AIRPROFI 703/100/15 ⁽⁴⁾
Verdichtersystem ⁽¹⁾	HOS	HOS	HOS	HOS
Ansaugleistung ca.	850 l/min	850 l/min	575 l/min	575 l/min
Füllleistung ca.	680 l/min	680 l/min	460 l/min	460 l/min
Höchstdruck	10 bar	10 bar	13 bar	13 (15) bar
Behälterinhalt	100 l	200 l (AD 2000)	75 l	100 l
Zylinder/Stufen	2/2	2/2	2/2	2/2
Drehzahl	1.240 min ⁻¹	1.240 min ⁻¹	850 min⁻¹	850 min⁻¹
Motorleistung	5,5 kW / 400 V	5,5 kW / 400 V	4 kW / 400 V	4 kW / 400 V
Gewicht	112 kg	139 kg	103 kg	109 kg
Abmessungen (L x B x H)	1275 x 480 x 1015	1190 x 680 x 1150	1020 x 440 x 1015	1275 x 480 x 1015
Schalleistungspegel L _{WA} ⁽²⁾	95 dB(A)	95 dB(A)	93 dB(A)	94 dB(A)



- Filterdruckregler zur stufenlosen Einstellung des Arbeitsdrucks, bei gleichzeitiger Schmutz-, Öl- und Kondenswasserabscheidung
- Zwei Manometer zeigen den Behälter- u. Arbeitsdruck an
- Drei Druckluftentnahmestellen für gefilterte Druckluft, gefilterte und geölte Druckluft und ein Druckluft-Direktausgang vom Behälter

* Garantiebedingungen unter www.stuermer-maschinen.de oder bei Stürmer Maschinen GmbH anfordern
(1) Beschreibung Verdichtersysteme siehe Hauptkatalog (2) Schalleistungspegel nach DIN EN ISO 3744 (RL 2000/14/EG)
(3) TÜV frei nur für Deutschland gültig (4) für AIRPROFI 703/100/15, AIRPROFI 853/200 ist TÜV-Abnahme erforderlich

Serie AIRPROFI – Stationäre 10-15 bar Kompressoren mit stehendem oder liegendem Behälter, Höchstleistung auf engstem Raum.

- ▶ Das zweistufig verdichtende Zweizylinder-Hochleistungsaggregat mit Zylinderblock aus Grauguß ermöglicht eine sehr niedrige Drehzahl, wodurch ein besonders ruhiger und vibrationsarmer Lauf erreicht wird, was eine lange Lebensdauer gewährleistet
- ▶ Zwischen- und Nachkühler mit großflächigen Kühllamellen sorgen für niedrige Kessel Eintritts-temperatur und verringern so die Kondensatbildung
- ▶ Flexible Panzerschlauchleitung mit Hitzeschutz
- ▶ Behälter innen und außen feuerverzinkt: **15 Jahre Garantie auf den Behälter gegen Durchrostung***
- ▶ Vollautomatischer Ein-Ausschaltbetrieb
- ▶ Qualitäts-Elektromotoren mit Motorschutzschalter ausgestattet
- ▶ Anschlussfertig mit allen Armaturen
- ▶ Serienmäßig mit **hochwertigem Condor-Druckschalter**

Ein breites Sortiment an Filtern und Zubehör finden Sie in unserem Aircraft Hauptkatalog.

Fragen Sie uns.
Wir ermitteln den passenden Kompressor für ihren Bedarf:
kompressoren@stuermer-maschinen.de
(09 51) 96 555-502

AIRPROFI H

- ▶ Anlaufentlastung, Schwingelemente
- ▶ Ab 7,5 kW standardmässig mit automatischem Stern-Dreieckanlauf mit Betriebsstundenzähler

1 AIRPROFI 853/200/10 H
€ zzgl. USt.
1.579,-
€ 1.879,01 inkl. USt.
Art.-Nr.: 2022284

10 bar

2 AIRPROFI 703/270/10 H
€ zzgl. USt.
1.899,-
€ 2.259,81 inkl. USt.
Art.-Nr.: 2025712

10 bar

3 AIRPROFI 703/270/15 H
€ zzgl. USt.
2.029,-
€ 2.414,51 inkl. USt.
Art.-Nr.: 2025752

15 bar

4 AIRPROFI 853/270/10 H
€ zzgl. USt.
1.999,-
€ 2.378,81 inkl. USt.
Art.-Nr.: 2025812

10 bar

5 AIRPROFI 853/500/10 H
€ zzgl. USt.
2.299,-
€ 2.735,81 inkl. USt.
Art.-Nr.: 2025815

10 bar

6 AIRPROFI 753/270/15 H
€ zzgl. USt.
2.439,-
€ 2.902,41 inkl. USt.
Art.-Nr.: 2025852

15 bar

7 AIRPROFI 903/500/15 H
€ zzgl. USt.
3.349,-
€ 3.985,31 inkl. USt.
Art.-Nr.: 2025955

15 bar



AD 2000

200 l, 270 l und 500 l
Behälter nach AD 2000 Norm

- Behälter gefertigt nach AD2000 Regelwerk

Liegende Behälter:

Technische Daten	2 AIRPROFI 703/270/10 H	3 AIRPROFI 703/270/15 H	1 AIRPROFI 853/200/10 H	4 AIRPROFI 853/270/10 H	6 AIRPROFI 753/270/15 H	5 AIRPROFI 853/500/10 H	7 AIRPROFI 903/500/15 H
Ansaugleistung 10 bar	650 l/min	-	850 l/min	850 l/min	-	850 l/min	-
Füllleistung 10 bar Modell	520 l/min	-	680 l/min	680 l/min	-	680 l/min	-
Ansaugleistung 15 bar	-	575 l/min	-	-	750 l/min	-	1050 l/min
Füllleistung 15 bar Modell	-	460 l/min	-	-	525 l/min	-	765 l/min
Behälterinhalt	270 l (AD 2000)	270 l (AD 2000)	200 l (AD 2000)	270 l (AD 2000)	270 l (AD 2000)	500 l (AD 2000)	500 l (AD 2000)
Zylinder/Stufen	2/2	2/2	2/2	2/2	2/2	2/2	2/2
Drehzahl	950 min ⁻¹	850 min ⁻¹	1240 min ⁻¹	1240 min ⁻¹	785 min ⁻¹	1240 min ⁻¹	1160 min ⁻¹
Motorleistung 400 V	4 kW	4 kW	5,5 kW	5,5 kW	5,5 kW	5,5 kW	7,5 kW
Schalldruckpegel L _{PA} (1)	83 dB(A)	83 dB(A)	83 dB(A)	83 dB(A)	82 dB(A)	83 dB(A)	82 dB(A)
Maße (LxBxH) in mm	1190x600x1250	1190x600x1250	1150x500x1150	1150x600x1240	1190x600x1320	2020x570x1300	2020x570x1400
Luftabgang	3/4"	3/4"	3/4"	3/4"	3/4"	3/4"	3/4"
Transportverpackungsp. **	TVP 1 = 29,00 €	TVP 1 = 29,00 €	TVP 1 = 29,00 €	TVP 1 = 29,00 €	TVP 1 = 29,00 €	TVP 1 = 29,00 €	TVP 1 = 29,00 €

(1) Schalldruckpegel in 1 m Abstand nach DIN 45635 T 13 * Garantiebedingungen unter www.stuermer-maschinen.de oder bei Stürmer Maschinen GmbH anzufordern

** Transportverpackungspauschale zzgl. USt.

AD 2000

200 l, 270 l und 500 l

Behälter nach AD 2000 Norm

• Behälter gefertigt nach AD2000 Regelwerk

15
Jahre*



AIRPROFI V

► Schwingelemente

1 AIRPROFI 703/270/10 V
€ zzgl. USt.
1.999,-
€ 2.378,81 inkl. USt.
Art.-Nr.: 2024712

10
bar

2 AIRPROFI 703/270/15 V
€ zzgl. USt.
2.099,-
€ 2.497,81 inkl. USt.
Art.-Nr.: 2024752

15
bar

3 AIRPROFI 753/270/15 V
€ zzgl. USt.
2.499,-
€ 2.973,81 inkl. USt.
Art.-Nr.: 2024852

15
bar

4 AIRPROFI 853/270/10 V
€ zzgl. USt.
2.049,-
€ 2.438,31 inkl. USt.
Art.-Nr.: 2024812

10
bar

15
Jahre*



AIRPROFI VK

Lieferumfang wie Modelle V
und zusätzlich mit:

- Feinfilter
- Sicherheits-Standpalette
- Kältetrockner

1 AIRPROFI 703/270/10 VK
€ zzgl. USt.
3.299,-
€ 3.925,81 inkl. USt.
Art.-Nr.: 2024712K

10
bar

2 AIRPROFI 703/270/15 VK
€ zzgl. USt.
3.399,-
€ 4.044,81 inkl. USt.
Art.-Nr.: 2024752K

15
bar

3 AIRPROFI 753/270/15 VK
€ zzgl. USt.
3.899,-
€ 4.639,81 inkl. USt.
Art.-Nr.: 2024852K

15
bar

4 AIRPROFI 853/270/10 VK
€ zzgl. USt.
3.359,-
€ 3.997,21 inkl. USt.
Art.-Nr.: 2024812K

10
bar

15
Jahre*



AIRPROFI VKK

Lieferumfang wie Modelle VK
und zusätzlich mit:

- Kondensataufbereiter zur Öl-Wasser-Trennung
- Automatischer Kondensatableiter

1 AIRPROFI 703/270/10 VKK
€ zzgl. USt.
3.699,-
€ 4.401,81 inkl. USt.
Art.-Nr.: 2024712KK

10
bar

2 AIRPROFI 703/270/15 VKK
€ zzgl. USt.
3.799,-
€ 4.520,81 inkl. USt.
Art.-Nr.: 2024752KK

15
bar

3 AIRPROFI 753/270/15 VKK
€ zzgl. USt.
4.199,-
€ 4.996,81 inkl. USt.
Art.-Nr.: 2024852KK

15
bar

4 AIRPROFI 853/270/10 VKK
€ zzgl. USt.
3.759,-
€ 4.473,21 inkl. USt.
Art.-Nr.: 2024812KK

10
bar

Stehende Behälter:

Technische Daten	1 AIRPROFI 703/270/10 V	2 AIRPROFI 703/270/15 V	3 AIRPROFI 753/270/15 V	4 AIRPROFI 853/270/10 V
Ansaugleistung 10 bar	650 l/min	-	-	850 l/min
Füllleistung 10 bar Modell	520 l/min	-	-	680 l/min
Ansaugleistung 15 bar	-	575 l/min	750 l/min	-
Füllleistung 15 bar Modell	-	460 l/min	525 l/min	-
Behälterinhalt	270 l (AD 2000)	270 l (AD 2000)	270 l (AD 2000)	270 l (AD 2000)
Zylinder/Stufen	2/2	2/2	2/2	2/2
Drehzahl	950 min ⁻¹	850 min ⁻¹	785 min ⁻¹	1.240 min ⁻¹
Motorleistung 400 V	4 kW	4 kW	5,5 kW	5,5 kW
Schalldruckpegel L _{PA} (1)	83 dB(A)	83 dB(A)	83 dB(A)	83 dB(A)
Abmessungen (L x B x H)	V: 780 x 680 x 1870 mm VK: 1200 x 680 x 1970 mm VKK: 1200 x 680 x 1970 mm	V: 780 x 680 x 1870 mm VK: 1200 x 800 x 1970 mm VKK: 1200 x 800 x 1970 mm	V: 780 x 680 x 1870 mm VK: 1200 x 800 x 1970 mm VKK: 1200 x 800 x 1970 mm	V: 780 x 680 x 1870 mm VK: 1200 x 800 x 1970 mm VKK: 1200 x 800 x 1970 mm
Gewicht	V: 152 / VK: 194 / VKK: 197 kg	V: 152 / VK: 194 / VKK: 197 kg	V: 152 / VK: 194 / VKK: 204 kg	V: 152 / VK: 201 / VKK: 204 kg
Luftabgang (2)	3/4"	3/4"	3/4"	3/4"
Transportverpackungsp. **	TVP 1 = 29,00 €	TVP 1 = 29,00 €	TVP 1 = 29,00 €	TVP 1 = 29,00 €

Unverbindliche Aktionspreise
Lieferbedingungen siehe Rückseite

(1) Schalldruckpegel in 1 m Abstand nach DIN 45635 T 13 (2) Luftabgang bei VK und VK 1/2" über Kältetrockner
* Garantiebedingungen unter www.stuermer-maschinen.de oder bei Stürmer Maschinen GmbH anzufragen ** Transportverpackungspauschale zzgl. USt.

Riemenantrieb

OPTi^{drill}® D 17Pro / D 23Pro / D 26Pro / D 33Pro Tisch- und Säulenbohrmaschinen mit Keilriemenantrieb

Argumente, die in Qualität, Leistung und Preis überzeugen

- ▶ Industriemotor
- ▶ Digitale Bohrtiefen- und Drehzahlanzeige im Gehäuse integriert
- ▶ Separater Not-Halt-Schlagschalter
- ▶ Garantierte Rundlaufgenauigkeit ≤ 0,02 mm in der Bohrspindel gemessen
- ▶ Bohrtiefenanschlag

Ab D 23 Pro:

- ▶ GATES Qualitätsriemen
- ▶ Rechts-/Linkslauf

D 33Pro:

- ▶ Grundplatte mit T-Nuten

LIEFERUMFANG:

- ▶ Schnellspannbohrfutter 1-16 mm
- ▶ Kegeldorn für Bohrfutter
- ▶ T-Nutensteine
- ▶ Maschinenschraubstock BMP 100 (D17/D23Pro), BMP 130 (D 26Pro) und BMP 160 (D 33Pro)



Abb.: D 17Pro

D 17Pro-SET
€ zzgl. USt.
619,-
€ 7363,61 inkl. USt.
Art.-Nr. 3003010SET



Abb.: D 23Pro

D 23Pro-SET
€ zzgl. USt.
839,-
€ 998,41 inkl. USt.
Art.-Nr. 3003020SET



Abb.: D 26Pro

D 26Pro-SET
€ zzgl. USt.
949,-
€ 1.129,31 inkl. USt.
Art.-Nr. 3003030SET



Abb.: D 33Pro

D 33Pro-SET
€ zzgl. USt.
1.349,-
€ 1.605,31 inkl. USt.
Art.-Nr. 3003040SET

Maschinendaten	D 17Pro	D 23Pro	D 26Pro	D 33Pro
Elektrischer Anschluss	230 V / 1 Ph ~50 Hz	400 V / 3 Ph ~50 Hz	400 V / 3 Ph ~50 Hz	400 V / 3 Ph ~50 Hz
Motorleistung	500 W	750 W	750 W	1,1 kW
Bohrleistung / Dauerbohrleistung Stahl(S235JR)	Ø 16 mm / Ø 12 mm	Ø 25 mm / Ø 20 mm	Ø 25 mm / Ø 20 mm	Ø 30 mm / Ø 25 mm
Spindelaufnahme	MK2	MK2	MK3	MK4
Ausladung / Pinolenhub	152 mm / 65 mm	180 mm / 80 mm	210 mm / 85 mm	254 mm / 120 mm
Spindeldrehzahlen / Drehzahlstufen	680 - 2.700 min ⁻¹ / 5	200 - 2.440 min ⁻¹ / 12	200 - 2.440 min ⁻¹ / 12	120 - 1.810 min ⁻¹ / 9
Tischlänge x -breite / T-Nutengröße	235 x 220 / 12 mm	280 x 245 / 12 mm	330 x 290 / 14 mm	475 x 425 / 14 mm
Bohrtisch seitlich kippen / drehen	± 45° / 360°	± 45° / 360°	± 45° / 360°	± 45° / 360°
Abmessungen Länge x Breite x Höhe	565 x 275 x 840 mm	615 x 330 x 1.015 mm	670 x 355 x 1.640 mm	755 x 440 x 1.705 mm
Nettogewicht	36,5 kg	63,5 kg	85 kg	132 kg

Riemenantrieb VARIO

OPTi^{drill}® DH 18V

Robuste Tischbohrmaschine mit leistungsstarkem OPTIMUM Brushless-Antrieb

Argumente, die in Qualität, Leistung und Preis überzeugen

- ▶ Hohe Laufruhe dank geschliffenem Vielzahn-Mitnehmer
- ▶ Groß dimensionierte, höhenverstellbare Schutzscheibe mit Sicherheitsschalter für größtmöglichen Schutz des Anwenders
- ▶ Bohrtiefenanschlag
- ▶ Keilriemenabdeckung mit Sicherheitsschalter
- ▶ Keilriemenspanneinrichtung
- ▶ Folientastatur; schmutz- und wasserresistent, leichtes Reinigen

LIEFERUMFANG:

- ▶ Schnellspannbohrfutter 1-13 mm
- ▶ Kegeldorn für Bohrfutter MK2/B16
- ▶ T-Nutensteine
- ▶ Maschinenschraubstock BMP 100



DH 18V-SET
€ zzgl. USt.
2.139,-
€ 2.545,41 inkl. USt.
Art.-Nr. 3020220SET

Maschinendaten	DH 18V*
Elektrischer Anschluss	230 V / 1 Ph ~50 Hz
Motorleistung	1,5 kW
Bohrleistung Stahl (S235JR)	Ø 18 mm
Dauerbohrleistung Stahl (S235JR)	Ø 16 mm
Gewindeschneiden Stahl (S235JR)	M 10
Ausladung	130 mm
Pinolenhub	65 mm
Spindelaufnahme	MK2
Spindeldrehzahlen	100 - 6.000 min ⁻¹
Drehzahlstufen	5 Stufen - elektronisch regelbar
Bohrtisch L x B / T-Nuten	230 x 245 mm / 12 mm
Abmessungen L x B x H	445 x 552 x 850 mm
Nettogewicht	64 kg

Brushless-Antrieb

- Besonders ruhiger Lauf
- Hohes Leistungsvermögen
- Annähernd konstantes Drehmoment über den gesamten Drehzahlbereich

Menügesteuerte Bedienung



OLED-Display

- > Spindeldrehzahl
- > Tiefenanzeige (Soll/Ist)
- > Bohren
- > Gewindeschneiden
- > Werkstückstärke Auswahl

PREIS Hammer

Spiralbohrer-Satz
€ zzgl. USt.
39,90
€ 47,48 inkl. USt.
Art.-Nr. 3201010



- 25-teilig; 1- 13 mm
- Nach DIN 338 HSS-Co 5%



OPTIgrind[®] GU 15 / GU 18 / GU 20 / GU 25 / GU 30
Doppelschleifmaschinen von OPTIMUM. Ein Qualitätsprodukt für Handwerk und Industrie

VARIO-ANTRIEB



Argumente, die in Qualität, Leistung und Preis überzeugen

- ▶ Schwere, langlebige Industriearbeit mit wartungsfreiem Motor für den Dauereinsatz
- ▶ Gehäuse aus Aluminiumstrangguss
- ▶ Lange Lebensdauer und hohe Laufruhe durch gewuchteten Rotor mit Qualitätskugellagern
- ▶ Funkenschutz an jeder Schleifscheibe verringert den Funkenflug und ist aus bruchsicherem Material
- ▶ Stabile verstellbare Werkstückauflage
- ▶ Vibrationsdämpfende GummifüÙe
- ▶ Grob- und Feinschleifscheibe (K36/K60) im Standardlieferungsumfang



Abb.: GU 30



Abb.: GU 20

230V oder 400V

GU 20 (230V)
€ zzgl. USt.
215,-
€ 255,85 inkl. USt.
Art.-Nr. 3101515

LIEFERUMFANG:

- ▶ Grobschleifscheibe K36
- ▶ Feinschleifscheibe K80

GU 15
€ zzgl. USt.
159,-
€ 189,21 inkl. USt.
Art.-Nr. 3101505

GU 18
€ zzgl. USt.
169,-
€ 201,11 inkl. USt.
Art.-Nr. 3101510

GU 20 (400V)
€ zzgl. USt.
239,-
€ 284,41 inkl. USt.
Art.-Nr. 3101520

GU 25
€ zzgl. USt.
359,-
€ 427,21 inkl. USt.
Art.-Nr. 3101525

GU 30
€ zzgl. USt.
939,-
€ 1.117,41 inkl. USt.
Art.-Nr. 3101530

Maschinendaten	GU 15	GU 18	GU 20	GU 25	GU 30
Elektrischer Anschluss	230 V / 1 Ph ~50 Hz	230 V / 1 Ph ~50 Hz	230 V oder 400 V	400 V / 3 Ph ~50 Hz	400 V / 3 Ph ~50 Hz
Motorleistung	450 W	450 W	600 W	1,5 KW	2,2 KW
Schleifscheiben	Ø 150 x 20 mm	Ø 175 x 25 mm	Ø 200 x 30 mm	Ø 250 x 40 mm	Ø 300 x 50 mm
Wellendurchmesser	Ø 16 mm	Ø 16 mm	Ø 16 mm	Ø 20 mm	Ø 25 mm
Nennweite Absaugstutzen	Ø 34 mm	Ø 34 mm	Ø 34 mm	Ø 34 mm	Ø 35 / Ø 50 mm
Drehzahl	2.850 min ⁻¹	2.850 min ⁻¹	2.850 min ⁻¹	2.850 min ⁻¹	1.450 min ⁻¹
Abmessungen L x B x H	389 x 205 x 265 mm	389 x 235 x 280 mm	495 x 260 x 330 mm	471 x 320 x 365 mm	678 x 416 x 520 mm
Nettogewicht	11 kg	14 kg	19 kg	33 kg	66 kg

Schleifzubehör

Schleifzubehör	Artikel-Nr.	€ zzgl. MwSt
Maschinenunterbau für GZ Schleifmaschinen		
GZ 20D	3091120	229,00
GZ 25D	3091122	279,00
GZ 30D	3091124	319,00
• Stabil		
• Geringer Platzbedarf		



Schleifzubehör	Artikel-Nr.	€ zzgl. MwSt
Vielzweckdrahtbürste		
• Hochfester Stahldraht		
• Made in EU		

FÜR GZ 20C		
0,35 mm	3098081	39,00
0,5 mm	3098082	49,00
FÜR GZ 25C		
0,3 mm	3098086	69,00
0,5 mm	3098087	81,00
FÜR GZ 40C		
0,2 mm	3098092	162,00
0,35 mm	3098093	129,00

Rundbürste Stahldraht	3098070	199,00
• für Edelstahl		
• für die Schleifer: GB 250B, GU25B und GZ25C		
• Ø 250 x 32-37 mm mit Adapter 25 mm		
• Drahtstärke 0,20 mm		

Schleifzubehör	Artikel-Nr.	€ zzgl. MwSt
Schleifscheibe		
• Normalkorund-Schleifscheibe		
• Härte M - grau, Made in Italy		

FÜR GZ 20 K 36	3098121	33,00
FÜR GZ 20 K 60	3098123	33,00
FÜR GZ 20 K 80	3098125	33,00
FÜR GZ 25 K 36	3098131	69,00
FÜR GZ 25 K 60	3098133	69,00
FÜR GZ 25 K 80	3098135	69,00
FÜR GZ 40D K 36	3098150	249,00
FÜR GZ 40D K 60	3098152	249,00
FÜR GZ 40D K 80	3098154	249,00

Schleifscheiben-abrichter	3101821	5,90
› Diamant		

Polierscheibe		
Hart 350 x 30 mm	3107341	65,00
Weich 350 x 30 mm	3107340	65,00



MKS – Manuelle Metallkreissägen

- ▶ Zwei Schnittgeschwindigkeiten (außer 230 V)
- ▶ Untersetzungsgetriebe, geräuscharm im Ölbad laufend
- ▶ Drehbarer Maschinenkopf 45° nach links und 45° nach rechts
- ▶ Elektrische Anlage in Niederspannung 24 V, mit Not-Aus-Schalter, Hauptschalter, Drehzahlwahlschalter und Überlastschutz

- ▶ Bewegliche Schutzvorrichtung sorgt für optimale Sicherheit beim Schneiden
- ▶ Schnellspan-Schraubstock mit Antigrat-Vorrichtung, 45° nach links und 45° nach rechts drehbar
- ▶ Steuerhandgriff mit Sicherheitsschalter
- ▶ Automatische Membrankühlmittelpumpe mit serienmäßigem Kühlmittelfilter

Funktionsweise Halbautomat MKS 350 H:

- ▶ Mit zusätzlicher Halb-Automatik
- ▶ Aktivierung des Motors und Schließen des Schraubstocks
- ▶ Absenken des Sägekopfes zum Schnitt
- ▶ Rückkehr des Sägekopfes in Ausgangsposition und Anhalten des Motors
- ▶ Öffnen des Schraubstocks



MKS 250 N SET

MKS 275 N SET

MKS 315 N SET

MKS 350 H SET
mit Materialauflagearm
mit Rolle

Lieferumfang MKS-SET	
MKS	
Kühlmittleinrichtung mit Filter	
Längenschlag 500 mm	
Bedienwerkzeug	
HSS Sägeblatt ZT4	
inkl. Unterbau	

MKS 250 N Set	MKS 255 N Set	MKS 275 N Set	MKS 315 N Set	MKS 350 Set	MKS 350 H Set
€ zzgl. USt.	€ zzgl. USt.	€ zzgl. USt.	€ zzgl. USt.	€ zzgl. USt.	€ zzgl. USt.
1.469,-	1.579,-	1.859,-	2.599,-	3.329,-	6.279,-
€ 1.748,11 inkl. USt.	€ 1.879,01 inkl. USt.	€ 2.212,21 inkl. USt.	€ 3.092,81 inkl. USt.	€ 3.961,51 inkl. USt.	€ 7.472,01 inkl. USt.
Art.-Nr. 3620251SET	Art.-Nr. 3620253SET	Art.-Nr. 3620275SET	Art.-Nr. 3620303SET	Art.-Nr. 3621350SET	Art.-Nr. 3620352SET

Technische Daten		MKS 250 N	MKS 255 N	MKS 275 N	MKS 315 N	MKS 350	MKS 350 H
Motorleistung	kW	1,1	0,95 - 1,32	1,1 - 1,5	1,5 - 2,2	1,8 - 2,4	1,8 - 2,4
Elektrischer Anschluss	V	230/50	400	400	400	400	400
Drehzahlen	min ⁻¹	40	40 - 80	40 - 80	40 - 80	40 - 80	40 - 80
Spannweite Schraubstock	mm	100	100	105	120	120	120
Sägeblattdurchmesser	mm	Ø 250	Ø 250	Ø 275	Ø 315	Ø 350	Ø 350
Einlaufhöhe inkl. Unterbau	mm	970	970	970	1.015	1.025	1.040
Abmessungen (L x B x H)	mm	800 x 830 x 755	800 x 830 x 755	830 x 900 x 1025	1000 x 1150 x 1475	1000 x 1200 x 1475	1000 x 1200 x 1475
Gewicht	kg	91	94	98	165	231	280
Transportzuschlag**		-	-	-	TPZ 200 = 45,00 €	TPZ 300 = 50,00 €	TPZ 300 = 50,00 €

Schnittkapazität MKS 250 N					Schnittkapazität MKS 255 N					Schnittkapazität MKS 275 N					Schnittkapazität MKS 315 N					Schnittkapazität MKS 350 / H				
●	○	□	▭	▭	●	○	□	▭	▭	●	○	□	▭	▭	●	○	□	▭	▭	●	○	□	▭	▭
40	70	70x70	55x95		40	70	70x70	55x95		45	80	80x80	70x100		55	90	80x80	70x115		60	110	100x100	80x120	
35	65	60x60	50x65		35	65	55x55	55x60		40	80	70x70	70x80		50	80	70x70	70x70		55	80	80x80	80x80	

Bestellen Sie Ihr Sägeblatt-SET

Sägeblatt-Sets für Sägeotyp	Abmessung in mm	Sägeblätter pro Set*	Zahn-teilung	Art.-Nr.	€ zzgl. USt.
MKS 250 N	250x2x32	2	4, 6	3652504SET	119,00
MKS 255 N	250x2x32	2	4, 6	3652504SET	119,00
MKS 275 N	275x2,5x32	3	4, 6, 8	3652754SET	215,00

Sägeblatt-Sets für Sägeotyp	Abmessung in mm	Sägeblätter pro Set*	Zahn-teilung	Art.-Nr.	€ zzgl. USt.
MKS 315 N	315x2,5x32	3	4, 6, 8	3653154SET	325,00
MKS 350	350x2,5x32	2	4, 6	3653504SET	259,00
MKS 350 H	350x2,5x32	2	4, 6	3653504SET	259,00

MTS 356 – Metall-Trockenschneider – schnell und präzise Metall sägen ohne Kühlmittel

- ▶ Für gratarmes Sägen von Profilen und Röhren aus Stahl, Eisen, Kupfer, Messing, Aluminium, Kunststoffen, Verbundstoffen ohne Kühlmittel
- ▶ Es entstehen keine Funken beim Schneiden
- ▶ Motor mit Sanftanlauf, dadurch bequemere Handhabung beim Einschalten der Säge
- ▶ Mit Tiefenanschlag für präzise Schnitte
- ▶ Serienmäßig mit praktischer Schnellspannung des Schraubstocks
- ▶ Mit einer Prismenspannbacke zum Aufstellen des Materials

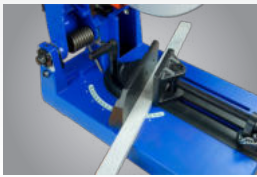

MTS 356 Set
€ zzgl. USt.
599,-
€ 712,81 inkl. USt.
Art.-Nr. 3840355SET

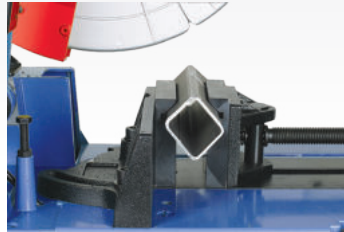

Lieferumfang MTS 356-SET	
MTS 356	
Prismenspannbacke 200 mm	
Bedienwerkzeug	
Sägeblatt 355 x 25,4mm Stahl Z80	
Spitzenqualität Made In Japan	



Zubehör	Art.-Nr.	€ zzgl. USt.
Prismenspannbacke*	3850355	23,90

*Zum Gehrungsschneiden empfehlen wir eine 2. Prismenspannbacke

Technische Daten		MTS 356	
Motorleistung 230 V	kW		2,2
Drehzahlen	min ⁻¹		1.300
Schnittbereich 0°	mm	100 x 180 (H x B)	
Schnittbereich 0°	mm	120 x 120	
Schnittbereich 0°	mm	132	
Schnittbereich rechts 45°, links 39°	mm	120 x 90 (H x B)	
Schnittbereich rechts 45°, links 39°	mm	90 x 90	
Schnittbereich rechts 45°, links 39°	mm	105	
Sägeblattdurchmesser	mm	Ø 355	
Gewicht	kg	23,5	

Serie HKS – Metallhandkreissäge für Betrieb und Baustelle zum Schneiden von Aluminium, Stahl und Edelstahl. HKS 320 auch zum Schneiden von Sandwichpaneelen

- ▶ Die ideale Maschine für Montagebetriebe, Schlossereien, Reparaturbetriebe, Messebauer usw.
- ▶ Ideal einsetzbar, wo Trennschleifer nicht stark genug sind oder unsauber arbeiten
- ▶ Schneidet Edelstahl gratarm
- ▶ Späne leiten die Hitze ab, dadurch nur geringe Hitzeentwicklung beim Schneiden
- ▶ Eintauchen ins Material möglich
- ▶ Stabiler und robuster Aufbau
- ▶ Haltegriff kann an zwei verschiedenen Positionen eingeschraubt werden
- ▶ Einfache Bedienung
- ▶ Hochbelastbarer Motor mit Sanftanlauf und Überlastschutz

HKS 320

- ▶ Optimal zum Sägen von Stahl, Sandwichpaneelen, Trapezblechen, Kabelkanälen, Stahlrohren und -profilen, Eisen- und NE-Metallen, Verbundmaterialien etc.
- ▶ Integriertes Spänekippfach, Anschluss für optionale Absaugvorrichtung



HKS 230 Set
€ zzgl. USt.
439,-
€ 522,41 inkl. USt.
Art.-Nr. 3840231SET



Lieferumfang HKS 230-SET	
HKS 230	
Sägeblatt 230 x 25,4mm Stahl Z48	
Säge im Kunststoffkoffer	

Technische Daten		HKS 230 *	HKS 320
Motorleistung 230 V	kW	1,7	1,8
Drehzahlen	min ⁻¹	2.200	1.700
Schnittbereich 0°	mm	80	max. 128
Schnittbereich 45°	mm	56	-
max. Sägeblattdurchmesser	mm	Ø 230	Ø 320
Sägeblattbohrung	mm	Ø 25,4	Ø 25,4
Sägeblattdicke	mm	2	2
Abmessungen (L x B x H)	mm	620 x 320 x 270	500 x 342 x 355
Gewicht	kg	7,1	8,4

HKS 320 Set1
€ zzgl. USt.
899,-
€ 1.069,81 inkl. USt.
Art.-Nr. 3840321SET1

Lieferumfang HKS 320-SET1	
HKS 320	
6mm Sechskantschlüssel	
Seitlicher Griff	
Sägeblatt 320 x 25,4mm Stahl Z80	

HKS 320 Set2
€ zzgl. USt.
1.029,-
€ 1.224,51 inkl. USt.
Art.-Nr. 3840321SET2

Lieferumfang HKS 320-SET2	
HKS 320	
6mm Sechskantschlüssel	
Seitlicher Griff	
Sägeblatt 320 x 25,4mm Stahl Z80	
Führungsschiene 1400 mm	
2 Schnellspannklemmen zu Führungsschiene	

Universal-Hartmetall-Kreissägeblätter

- ▶ Für schnelle Schnitte in Stahl, Alu, Edelstahl, NE-Metalle, Profile, Vollmaterial, Bleche, Kabel
- ▶ **Passend auch für Trennsägen von Jepson, Global, Ryobi und Ridgid**
- ▶ Ermöglicht Schnitte ohne Kühlmittel
- ▶ Sägeblätter nachschärfbar

Speziell für die Maschinen und die jeweiligen Einsatzzwecke konstruierte Sägeblätter:



Spitzenqualität
Made In Japan

Sägeblätter für MTS 356	Ø in mm	max. Drehzahl	Blattdicke	Zähne	Art.-Nr.	€ zzgl. USt.
Stahl S235JR	305 x 25,4	1.500 min ⁻¹	2,4 mm	60	3853051	119,00
Stahl - Dünn	355 x 25,4		2,4 mm	90	3853505	159,00
Stahl S235JR	355 x 25,4		2,4 mm	90	3853503	159,00
Aluminium	355 x 25,4	1.500 min ⁻¹	2,4 mm	80	3853502	125,95

Sägeblätter für HKS 230	Ø in mm	max. Drehzahl	Blattdicke	Zähne	Art.-Nr.	€ zzgl. USt.
Stahl - Dünn	230 x 25,4		1,4 mm	68	3850235	75,95
Stahl S235JR	230 x 25,4	3.500 min ⁻¹	2,0 mm	48	3850231	58,95
Aluminium	230 x 25,4	3.500 min ⁻¹	2,4 mm	80	3850232	65,95
Edelstahl	230 x 25,4	3.500 min ⁻¹	1,8 mm	60	3850233	69,95

Sägeblätter für HKS 320	Ø in mm	max. Drehzahl	Blattdicke	Zähne	Art.-Nr.	€ zzgl. USt.
Edelstahl	320 x 25,4		2,2 mm	84	3853203	149,00
Stahl S235JR	320 x 25,4		2,2 mm	80	3853204	139,00

MBS – Besonders leise und präzise Gehrungs-Metallbandsägen. Ideal für den Einsatz auf Baustelle und Montage

- ▶ Ideal zum Sägen von Stahl, Aluminium, Kupfer, PVC und Kunststoffrollen
- ▶ Stufenlose, elektronische Geschwindigkeitsregelung von 30-80 m/min.
- ▶ 60% leiser als vergleichbare Bandsägen
- ▶ Vibrations- und Verschleißarm dank Spezialgetriebe mit zwei großen Zahnradern aus gehärtetem Stahl
- ▶ DC-Antriebsmotor mit niedriger Drehzahl und Carbon-Bürsten für eine bis zu 10mal höhere Lebensdauer
- ▶ Elektronische Temperatur- und Ampereaufnahmeüberwachung gegen Überlastung
- ▶ Massiver Sägebügel aus Aluminium-Druckguss und mit stabiler Transportsicherung



Abb. zeigt **MBS 105**

Abb. zeigt **MBS 150** auf Universalwerktsch **UWT 3200**: beidseitig stufenlos ausziehbare Auflagearme bis 2400 mm, Tragkapazität bis zu 225 kg

MBS 155 K - serienmäßig mit Unterbau, Kühlmittleinrichtung, Kühlmittelleitblech und 60% Einschaltdauer

Manuell



- ▶ Guss-Bandlaufräder mit geschliffener Lauffläche ohne Gummiauflagen, dadurch für den Trocken- und Nassschnitt geeignet (Sägeband rutscht nicht ab)
- ▶ Sägebandspannung frontseitig über Handrad einstellbar



- ▶ Zweifach einstellbare Sägebandführungen statt nur einer
- ▶ Späneabstreifer aus Metall statt aus Filz, dadurch kein Verschleiß



- ▶ Sägebügel nachjustierbar ab MBS 125
- ▶ Garantierte Schnittgenauigkeit von max. 0,3 mm Verlauf auf 100 mm Schnittlänge
- ▶ Jede Maschine einzeln in Italien auf Präzision geprüft

	MBS 105 € zzgl. USt.	MBS 125 € zzgl. USt.	MBS 150 € zzgl. USt.	MBS 155 K € zzgl. USt.
Standard-Lieferumfang	439,-	585,-	929,-	1.189,-
Materialanschlag	€ 522,41 inkl. USt.	€ 696,15 inkl. USt.	€ 1.105,51 inkl. USt.	€ 1.414,91 inkl. USt.
Bi-Metallsägeband (M 42 Zahnteilung 6 – 10)	Art.-Nr. 3630105	Art.-Nr. 3630125	Art.-Nr. 3630150	Art.-Nr. 3630152
Lieferumfang MBS 155 K				
Mit Standard-Lieferumfang				
Universalwerktsch UWT 3200		MBS 125 Set + UWT 3200* € zzgl. USt.	MBS 150 Set + UWT 3200 € zzgl. USt.	
Kühlmittleinrichtung		759,-	1.119,-	
Kühlmittelleitblech		€ 903,21 inkl. USt. Art.-Nr. 3630125SET	€ 1.331,61 inkl. USt. Art.-Nr. 3630150SET	
Technische Daten		MBS 105**	MBS 125**	MBS 150**
Motorleistung 230 V	W	1.010	1.010	2.000
Sägebandgeschwindigkeit		30 – 80	30 – 80	30 – 80
Sägeblattabmessungen	mm	1335 x 13 x 0,65	1440 x 13 x 0,65	1735 x 13 x 0,9
Abmessungen (L x B x H)	mm	630 x 300 x 410	700 x 350 x 410	875 x 420 x 465
Gewicht	kg	20,5	23,5	35
				MBS 155 K
				2.000
				30 – 80
				1735 x 13 x 0,9
				1010 x 420 x 1335

Spannbereich		MBS 105				MBS 125				MBS 150				MBS 155 K			
		○	□	▭	▮	○	□	▭	▮	○	□	▭	▮	○	□	▭	▮
90°	105	73,5	110x60	100x105	125	87,5	125x120	120x125	150	105	150x140	130x150	150	105	150x140	85x160	
45°	70	49	65x75	70x50	80	56	110x70	70x110	100	70	120x90	90x130	95	66,5	105x90	75x130	
60°	-	-	-	-	45	31,5	70x40	40x70	55	38,5	70x55	55x70	60	42	65x60	60x65	

Sägebänder MBS 105	Zähne	Art.-Nr.	€ zzgl. USt.
Bi-Metall 1335 x 13 x 0,65 mm M 42 Z 6-10		3650011	13,50
Bi-Metall 1335 x 13 x 0,65 mm M 42 Z 10-14		3650012	13,50

Sägebänder MBS 125	Art.-Nr.	€ zzgl. USt.
Bi-Metall 1440 x 13 x 0,65 mm M 42 Z 6-10	3650014	14,00
Bi-Metall 1440 x 13 x 0,65 mm M 42 Z 10-14	3650015	14,00

Sägebänder MBS 150/MBS 155 K	Art.-Nr.	€ zzgl. USt.
Bi-Metall 1735 x 13 x 0,9 mm M 42 Z 6-10	3650017	16,00
Bi-Metall 1735 x 13 x 0,9 mm M 42 Z 10-14	3650018	16,00

Sägebandsets	Art.-Nr.	€ zzgl. USt.
für MBS 105 (Bi-Metall, 1335 x 13 x 0,65 mm, je 1 Stück: Z6<10°, Z6-10, Z10-14)	3650020	40,50
für MBS 125 (Bi-Metall 1440 x 13 x 0,65 mm, je 1 Stück: Z6<10°, Z6-10, Z10-14)	3650021	42,00
für MBS 150/155K (Bi-Metall 1735 x 13 x 0,9 mm, je 1 Stück Z6<10°, Z6-10, Z10-14)	3650022	48,00

Zubehör	Art.-Nr.	statt	€ zzgl. USt.
Universalwerktsch UWT 3200*	5900020		235,00
Anbauadapter für MBS125 an UWT 3200	3630125-1		65,00
Hochleistungsspray „Mecutpray“ 500ml	38760.1150		10,84
„Chipmag“ magnetisches Spanabhebegerät	3850010	59,90	49,90

EASY-MAG – MIG/MAG-Einsteigergeräte

- ▶ Preisgünstige Schutzgas-Schweißgeräte für KFZ, Heimwerker und Semi-Profis
- ▶ Zum Stahl- und Edelstahl-Schweißen
- ▶ Einfache Bedienung und Einstellung
- ▶ Der weiche und stabile Lichtbogen garantiert spritzerarme Schweißergebnisse
- ▶ Stufenlos einstellbarer Drahtvorschub
- ▶ Robustes Fahrwerk mit Lenkrollen für einen einfachen Transport (Fahrwerk zur Selbstmontage)
- ▶ Praktische Gasflaschenhalterung
- ▶ S-Zeichen: Zugelassen zum Schweißen an engen Schweißplätzen mit erhöhter elektrischer Gefährdung
- ▶ Mit 2-Rollen-Drahtvorschub

EASY-MAG 213/1

- ▶ Für 230 V- und 400 V-Betrieb geeignet

Technische Daten		EASY-MAG 193	EASY-MAG 213/1
Netzanschluss	V	3 x 400	230/400
Einstellbereich	A	30 – 190	30-140 / 140-200
Einschaltdauer bei I _{max} bei 40 °C	%	10	10
Einschaltdauer (ED) 40 °C 100%	A	90	65
Leerlaufspannung	V	18 – 33	24 – 51
Schaltstufen		7	9
Draht-Ø	mm	0,6 – 1,0	0,6 – 1,0
Schutzart		IP 21I	IP 21I
Abmessung (L x B x H)	mm	810 x 406 x 685	
Gewicht	kg	39	41
Brenner		SMB 15 / 3m	SMB 15 / 3m
Normen:		EN 60 974-1;-3;-10 / S-Zeichen / EMV - Klasse A	

EASY-MAG 193

€ zzgl. USt.

789,-

€938,91 inkl. USt.

Art.-Nr. 1081193

EASY-MAG 213/1

€ zzgl. USt.

829,-

€ 986,51 inkl. USt.

Art.-Nr. 1081213

Lieferumfang

- Korbspulenadapter
- Vorschubrollen 0,6 – 0,8 mm
- Gasschlauch 1,5 m
- Brenner-Set SMB 15 (Brenner 3m, Massekabel 2m, Druckminderer)



EASY-MAG 193

Multifunktionsinverter *easymig* 181 Multi –

Das tragbare Multitalent für MIG/MAG, WIG und Elektrodenschweißen - mit 230V optimal für jede Baustelle

- ▶ Einfache stufenlose Einstellung des Arbeitspunktes durch Auswahl der Spannung und Drahtgeschwindigkeit über je einen Knopf
- ▶ Beste Schweißergebnisse durch sichere Zündung und stabilen Lichtbogen
- ▶ Einstellbare Drossel
- ▶ **Arc-Force-Regelung:** Durch die interne Überwachung von Schweißstrom und Schweißspannung werden Kurzschlüsse schnell und sicher aufgelöst. Dadurch wird der Lichtbogen stabilisiert und die Elektroden kann problemlos verarbeitet werden
- ▶ Durch einfaches Umpolen lassen sich Fülldrähte leicht verschweißen
- ▶ Benutzerfreundliche Einstellung auch bei WIG und Elektrode

Lieferumfang EASY-MIG 181 MULTI

- VarioProtect XL-W TC Schweißhelm
- MIG/MAG Handschuhe Basic L
- 3 m Schweißkabel 16 mm² mit 300A Elektrodenhalter
- 3 m Massekabel 16 mm² mit 300A Masseklemme
- Brenner SMB 15 3 m
- Gasschlauch 4 m inkl. Schnellverbinder
- Druckminderer
- Vorschubrollen 0,8 – 1,0 mm

EASY-MIG 181 MULTI SET

€ zzgl. USt.

699,-

€ 831,81 inkl. USt.

Art.-Nr. 1071181SET

Technische Daten		EASY-MIG 181 MULTI
Einstellbereich MIG/MAG Elektrode WIG DC	A	40 – 180 10 – 160 10 – 180
ED bei max. Strom 40°C MIG/MAG Elektrode WIG DC	%	20 20 20
Strom bei ED 100% 40°C MIG/MAG Elektrode WIG DC	A	80 80 70
Leistungsaufnahme MIG/MAG Elektrode WIG DC	kVA	8,41 6,67 8,4
Anschlussspannung	V	230
Netzfrequenz	Hz	50/60



Elektrodeninverter Serie *easystick* – 230 Volt-Modelle in Standard-Ausführung

- ▶ Alle Geräte sind in moderner Inverter-Technologie aufgebaut
- ▶ Bestens geeignet für Montagearbeiten (auf der Leiter, auf dem Gerüst, ...) und durch Schutzart IP21S generell auch für Arbeiten im Freien
- ▶ Geeignet für den Einsatz am Generator z.B. in Betriebswerkstätten, Schulen, Metallbau, auf Baustellen oder für Landwirte
- ▶ **Hot Start:** Durch automatische kurzzeitige Erhöhung des Schweißstromes zündet der Lichtbogen sicher und ist sofort stabil
- ▶ **Anti-Stick:** beim versehentlichen Festkleben der Elektrode wird der Schweißstrom automatisch reduziert und somit ein Ausglühen der Elektrode verhindert
- ▶ **Arc-Force-Regelung:** Durch die interne Überwachung von Schweißstrom und Schweißspannung werden Kurzschlüsse schnell und sicher aufgelöst. Dadurch wird der Lichtbogen stabilisiert und die Elektrode kann problemlos verarbeitet werden

Technische Daten		EASY-STICK 141	EASY-STICK 161
verschweißbare Elektroden-Ø	mm	1,6 – 3,2	1,6 – 3,2
Einstellbereich Elektrode	A	10 – 140	10 – 160
Blechkicken	mm	1,0 – 4,0	1,0 – 6,0
Stromaufnahme	A	36,6	36,5
Leerlaufspannung	V	77,4	69,9
Leistungsaufnahme Elektrode	kVA	4,5	5
Anschlussspannung	V	1 Ph / 230	1 Ph / 230
Elektrode Einschaltdauer bei I _{max}	%	15	25
Elektrode Schweißstrom bei ED=100%	A	55	80
Schutzart		IP21S	IP21S
Norm: EN 60974-1:2012; EN 60974-10:2014			
Gewicht	kg	4,3	4,4
Abmessungen (L x B x H)	mm	320 x 135 x 255	320 x 135 x 255

EASY-STICK 141

€ zzgl. USt.

199,-

€ 236,81 inkl. USt.

Art.-Nr. 1073014

EASY-STICK 161

€ zzgl. USt.

249,-

€ 296,31 inkl. USt.

Art.-Nr. 1073016



Lieferumfang EASY-STICK 141 / 161

- 3 m Schweißkabel 16 mm² mit Elektrodenhalter 300 A
- 3 m Massekabel 16 mm² mit Masseklemme 300 A

Serie easytig – Tragbare WIG DC Inverter für Werkstatt und mobilen Einsatz

- ▶ Alle Geräte sind in moderner Inverter-Technologie aufgebaut
- ▶ Bestens geeignet für Montagearbeiten (auf der Leiter, auf dem Gerüst, ...) und durch Schutzart IP 21S generell auch für Arbeiten im Freien
- ▶ WIG DC Funktion = ermöglicht einfaches WIG-Schweißen

- ▶ Genaue Einstellung der Schweißparameter über digitales Display
- ▶ Universell einsetzbar zum Verschweißen von allen gängigen Elektrodentypen
- ▶ Geeignet für den Einsatz am Generator z.B. in Betriebswerkstätten, Schulen, Metallbau, auf Baustellen oder für Landwirte

- ▶ **HF-Hochfrequenz-Zündung** zündet beim WIG-Schweißen ohne das Werkstück zu berühren
- ▶ Durch die leise laufenden Lüfter wird die Wärme gut aus den Geräten abgeführt und damit eine hohe Einschaltdauer erreicht



EAST-TIG 181 DC SET

€ zzgl. USt.

619,-

€ 736,61 inkl. USt.

Art.-Nr. 1074018SET



DC PULSE

EASY-TIG 201 DC PULSE SET

€ zzgl. USt.

769,-

€ 915,11 inkl. USt.

Art.-Nr. 1074020SET



Technische Daten		EASY-TIG 181DC	EASY-TIG 201 DC PULSE
Verschweißbare Elektroden-Ø	mm	1.6~4.0	1.6~4.0
Einstellbereich WIG DC	A	10~180	5~200
Einstellbereich Elektrode	A	10~180	5~200
Anschlussspannung 50/60 Hz		1 Ph / 230 V±10%	1 Ph / 230 V±10%
ED bei I _{max} 40 °C WIG DC	%	40	30
ED bei I _{max} 40 °C Elektrode	%	40	30
Strom bei ED 100% 40 °C WIG DC	A	100	120
Strom bei ED 100% 40 °C Elektrode	A	100	120
Pulsfrequenz	Hz	–	0.5~200
Leistungsaufnahme	kVA	8.3/5.1	4,9/6,2
Abmessungen (L x B x H)	mm	430 x 150 x 280	430 x 150 x 280
Nettogewicht	kg	5,5	7,8

Lieferumfang EASY-TIG 181DC SET

- Gasschlauch 4 m inkl. Schnellverbinder
- Brenner SR 17/4 m
- VarioProtect XL-W TC Schweißhelm
- WIG-Schweißerhandschuh Basic L
- 3 m Massekabel 16 mm² mit Masseklemme
- 3 m Schweißkabel 16 mm² mit Elektrodenhalter 300 A

Lieferumfang EASY-TIG 201DC PULSE SET

- Gasschlauch 4 m inkl. Schnellverbinder
- Brenner SR 26/4 m
- VarioProtect XL-W TC Schweißhelm
- WIG-Schweißerhandschuh Basic L
- 3 m Massekabel 16 mm² mit Masseklemme
- 3 m Schweißkabel 16 mm² mit Elektrodenhalter

easytig 201 AC/DC Pulse – tragbare WIG AC/DC Inverter für Werkstatt und mobilen Einsatz

- ▶ Alle Geräte sind in moderner Inverter-Technologie aufgebaut
- ▶ Bestens geeignet für Montagearbeiten (auf der Leiter, auf dem Gerüst, ...) und durch Schutzart IP21S generell auch für Arbeiten im Freien
- ▶ WIG DC Funktion = ermöglicht einfaches WIG-Schweißen

- ▶ Genaue Einstellung der Schweißparameter über digitales Display
- ▶ Universell einsetzbar zum Verschweißen von allen gängigen Elektrodentypen
- ▶ Geeignet für den Einsatz am Generator z.B. in Betriebswerkstätten, Schulen, Metallbau, auf Baustellen oder für Landwirte

- ▶ **HF-Hochfrequenz-Zündung** zündet beim WIG-Schweißen ohne das Werkstück zu berühren
- ▶ Durch die leise laufenden Lüfter wird die Wärme gut aus den Geräten abgeführt und damit eine hohe Einschaltdauer erreicht
- ▶ Puls bis 200 Hz

Technische Daten		EASY-TIG 201 AC/DC PULSE
Verschweißbare Elektroden-Ø	mm	1.6~4.0
Einstellbereich WIG DC	A	10~170
Einstellbereich Elektrode	A	10~170
Anschlussspannung 50/60 Hz	V	1 Ph / 230 ±10%
ED bei I _{max} 40 °C WIG DC	%	35
ED bei I _{max} 40 °C Elektrode	%	40
Strom bei ED 100% 40 °C WIG DC	A	120
Strom bei ED 100% 40 °C Elektrode	A	110
Pulsfrequenz	Hz	0,5 – 200
Leistungsaufnahme	kVA	7,0/9,5
Abmessungen (L x B x H)	mm	460 x 150 x 280
Nettogewicht	kg	7



AC/DC Technology

EASY-TIG 201 AC/DC PULSE Set

€ zzgl. USt.

1.269,-

€ 1.510,11 inkl. USt.

Art.-Nr. 1074021SET

Lieferumfang

- Gasschlauch 4m inkl. Schnellverbinder
- Brenner SR 26/4m
- VarioProtect XL-W TC Schweißhelm
- WIG-Schweißerhandschuh Basic L
- 3m Massekabel 16mm² mit Masseklemme



VarioProtect solar power

GRÜNES DISPLAY

TRUE COLOR DISPLAY

Technische Daten		VarioProtect XL-W TC	VarioProtect XXL W
Sichtfenster	mm	100 x 49	100 x 65
Stromversorgung		Solarzellen + austauschbare Batterie vollautomatisch	
UV/IR-Schutz		Schutzstufe 16 (permanent)	
Schutzstufen		DIN 9-13	DIN 4-8/9-13
Hellstufe		Schutzstufe 4	Schutzstufe 3
Klasse		1/1/1/2	1/1/1/1*
Umschaltreaktionszeit	ms	0,1	0,3
Material		Nylon	Polyamidnylon
Gesamtgewicht	g	490	460



VarioProtect XL-W TC

€ zzgl. USt.

54,90

€ 65,33 inkl. USt.

Art.-Nr. 1651000



VarioProtect XXL W rot

€ zzgl. USt.

109,-

€ 129,71 inkl. USt.

Art.-Nr. 1654010

Handgabelhubwagen PHW – Komfortabel zu bedienen, belastbar und wendig

- ▶ Heben, Senken und Neutralposition über Einhandhebel bedienbar
- ▶ Leichtgängige Hydraulikpumpe mit hartverchromtem Kolben und Überdruckventil
- ▶ Absenkgeschwindigkeit über feinfühliges Ablassventil stufenlos einstellbar
- ▶ Leichtes Verfahren auch von schweren Lasten dank extraleiser Aluminium-Lenkrollen mit Vollgummilaufflächen und Tandemgabelrollen aus Polyurethan
- ▶ Robuste Kugellager in allen Rädern und Rollen
- ▶ Stahlrahmen und Gabel in sehr stabiler und verwindungssteifer Schalenbauweise
- ▶ Ergonomisch geformte Deichsel mit Kunststoffmantel am Griff
- ▶ Mit verschiedenen Gabellängen erhältlich



PHW 2506 K
(kurz)

PHW 2506
(standard)

PHW 2506 L
(lang)

Technische Daten	PHW 2506 K (kurz)	PHW 2506	PHW 2506 L (lang)
Tragkraft		2,5 t	
Tragbreite		540 mm	
Gabelbreite		160 mm	
Gabellänge	800 mm	1.150 mm	1.800 mm
Hubbereich		85 – 200 mm	
Lenkeinschlag	186°	210°	186°
Wenderadius	835 mm	1.275 mm	1.790 mm
Lenkrollen (Ø x Breite)		200 x 50 mm	
Lastrollen (Ø x Breite)		80 x 70 mm	
Abmessungen (LxBxH) in mm	1190x540x1240	1540x540x1230	2190x540x1240
Gewicht ca.	63 kg	69 kg	107 kg

GHHW 1000 – Gabelhochhubwagen mit 1 t Tragkraft

- ▶ Kompakte Stahlprofilkonstruktion und verschleißarme kugelgelagerte Rollen
- ▶ Keine Funken durch statische Aufladung und keine elektromagnetischen Felder
- ▶ Heben per Fuß- oder Handhebel
- ▶ Feste Gabelbreite von 550 mm
- ▶ Wendekreis 1.380 mm
- ▶ Benötigte Gangbreite 2.112 mm

Info & Video



GHHW 1000
€ zzgl. USt.
1.299,-
€ 1.545,81 inkl. USt.
Art.-Nr. 6151016

Technische Daten	GHHW 1000
Tragkraft	1 t
Gesamtbreite	755 mm
Gabel Länge x Breite	1.150 x 170 mm
Gabelhöhe min. / max.	90 / 1.600 mm
Lenkeinschlag	210°
Maße (L x B x H)	1.705 x 755 x 1.980 mm
Gewicht	230 kg



▶ Der Fußhebel ermöglicht kräftesparendes Heben

- ▶ Stabile Konstruktion mit großen Lenkrollen und doppelten Lastrollen aus Polyurethan
- ▶ Keine Funken durch statische Aufladung und keine elektromagnetischen Felder, somit auch für brennbare oder explosive Stoffe geeignet

Trockensauger dryCAT – M-Klasse-Sauger für giftige und gesundheitsschädliche Stoffe

- ▶ Trocken-Ausführung für Staub und andere Feststoffpartikel
- ▶ Motoren ausgestattet mit Kupferwicklungen und Motorschutz für hohe Lebensdauer
- ▶ Kartuschen-Filter mit extrem großer Filterfläche gewährleistet gleichbleibende Saugleistung
- ▶ Elastischer und flexibler Saugschlauch widersteht hoher Belastung und jeglicher Art von Verdrehung
- ▶ Steckdose zum Anschluss von Elektrowerkzeugen
- ▶ Schlauchanschluss am Behälter mit Verriegelung verhindert ungewolltes Lösen des Schlauchs während der Reinigung
- ▶ 2-motorige Modelle mit separaten Ein- und Ausschaltern. Der Bediener kann selbst wählen wie viele Motoren arbeiten sollen. Dies ermöglicht eine deutliche Einsparung an Energie



dryCAT 137 RSC M-Class
€ zzgl. USt.
489,-
€ 581,91 inkl. USt.
Art.-Nr. 7002150

dryCAT 133 IRSC M-Class
€ zzgl. USt.
499,-
€ 593,81 inkl. USt.
Art.-Nr. 7002145



dryCAT 137 RSC
M-Class

dryCAT 133 IRSC
M-Class

Technische Daten		dryCAT 137 RSC M-Class	dryCAT 133 IRSC M-Class
Saugertyp		trocken	
Aufnahmeleistung	kW	1	
Luftmenge	l/min	3333	
Behältervolumen	l	37	33
Schlauchdurchmesser /-länge	mm/m	38 / 4	
Anzahl Motoren		1	
Elektrischer Anschluss		230 V ~50 Hz	
Kabellänge	m	8,5	
Max. Anschlusswert Gerätesteckdose	kW	2,6	
Unterdruck	mBar	223	
Schalldruckpegel	dB(A)	72	
Behältermaterial		Kunststoff	Edelstahl
Abmessungen (L x B x H)	mm	390 x 390 x 900	430 x 430 x 830
Gewicht	kg	15 kg	

- Zubehör**
- ▶ **Filterbeutel – 15 l Fassungsvermögen (VE 5)**, Art.-Nr. 7010253, **19,90 € zzgl. USt.**
 - ▶ **HEPA-Kartuschen-Filter M-Klasse**, Art.-Nr. 7010333, **36,95 € zzgl. USt.**
 - ▶ **Saugschlauch Ø 29 mm / 5 m mit Anschluss für Elektrowerkzeug**, Art.-Nr. 7013055, **45,90 € zzgl. USt.**



Lieferumfang:

- ▶ Schlauch, antistatisch Ø 38 mm / 4 m mit Anschlüssen, 2 x Saugrohr Ø 38 / 500 mm, Kunststoff, 2 x Saugrohr Ø 34 / 580 mm, verchromt, Bodendüse trocken, Runddüse mit Bürste, Flachdüse, Reduzierung Ø 38/36 antistatisch, Kartuschenfilter HEPA M-Klasse, Filterbeutel M-Klasse



STAUBKLASSE M
geeignet, um Staub mit einem Grenzwert an berufsbedingter Exposition höher als 0,1 mg/m³ zu trennen, wie z.B. Holzstäube, Lack, Keramik.

Trockensauger dryCAT 125 IRS M-Class Pro – M-Klasse-Trockensauger für giftige und gesundheitsschädliche Stoffe

- ▶ Konstruiert für den täglichen Einsatz, mit großem, robustem Fahrgestell
- ▶ Spezielle Komponenten verhindern elektrostatische Aufladung
- ▶ Steckdose zum Anschluss von Elektrowerkzeugen
- ▶ Automatenlauf beim Einschalten des angeschlossenen Elektrowerkzeugs
- ▶ Motor mit Kupferwicklungen und Motorschutz
- ▶ Bequemes Ausleeren des Behälters ohne Abnehmen des Saugerkopfes und ohne Kontakt mit den schmutzigen Filtern dank ablösbarem Behälter
- ▶ Bruch sichere Klammern zur Befestigung des Kopfes
- ▶ Rostfreier Edelstahlbehälter



dryCAT 125 IRS M-Class Pro
€ zzgl. USt.
839,-
€ 998,41 inkl. USt.
Art.-Nr. 7002160



Technische Daten		dryCAT 125 IRS M-Class Pro
Saugertyp		trocken
Luftmenge	l/min	3583
Unterdruck	mBar	245
Behältervolumen	l	25 l
Behältermaterial		Edelstahl
Schlauchdurchmesser /-länge		38 mm / 4 m
Anzahl Motoren		1
Motor Kühlung		Bypass
Schalldruckpegel	dB(A)	75
Aufnahmeleistung	kW	1
Anschlussspannung	V	230 – 240
Netzfrequenz	Hz	50/60
Anschlusswert max. Gerätesteckdose	kW	2,6
Abmessungen (L x B x H)	mm	580 x 700 x 1150
Gewicht ca.		40 kg



Lieferumfang dryCAT 125 IRS M-Class Pro:

- ▶ Poly-Kartuschenfilter
- ▶ M-Klasse-Filterbeutel
- ▶ Schlauch, antistatisch Ø 35 mm / 4 m mit Anschlüssen
- ▶ Saugrohr Ø 36 mm / 0,5 m
- ▶ Antistatisches Griffstück mit Fehlluftregulierung
- ▶ Bodendüse trocken
- ▶ Flachdüse Ø 36 mm
- ▶ Runddüse mit Bürste
- ▶ Universaladapter
- ▶ Staubschutz für Bohrmaschine

STAUBKLASSE M
geeignet, um Staub mit einem Grenzwert an berufsbedingter Exposition höher als 0,1 mg/m³ zu trennen, wie z.B. Holzstäube, Lack, Keramik.

Zubehör dryCAT 125 IRS M-Class Pro

SET: Schlauch- & Düsensatz 4 mtr. Ø 36 mm
Bestehend aus: Saugschlauch, Saugrohr, Handgriff, Bodendüse, Flachdüse, Rundbürste, Universaladapter, Staubschutz für Bohrmaschine
Art.-Nr. 7013623, **105,00 € zzgl. USt.**

Poly-Kartuschenfilter, Art.-Nr. 7010256, **65,90 € zzgl. USt.**

M-Klasse-Filterbeutel (VE 10), Art.-Nr. 7010334, **65,90 € zzgl. USt.**

Nass-/Trockensauger wetCAT 120 RH / wetCAT 131 IRH – Zum Saugen von Flüssigkeiten und Feststoffpartikeln

- ▶ Integrierte Steckdose zum Anschluss von Elektrowerkzeugen
- ▶ Anlaufautomatik beim Einschalten eines angeschlossenen Elektrowerkzeugs
- ▶ Manuelle Filterabreinigung für freie Filter und gleichbleibend hohe Saugkraft
- ▶ Gebläsefunktion zum Reinigen von schwer erreichbaren Lücken



Filterreinigung per Knopfdruck



wetCAT 120 RH
€ zzgl. USt.
129,-
€ 153,51 inkl. USt.
Art.-Nr. 7002110

wetCAT 131 IRH
€ zzgl. USt.
139,-
€ 165,41 inkl. USt.
Art.-Nr. 7002115



wetCAT 120 RH



wetCAT 131 IRH

Technische Daten		wetCAT 120 RH	wetCAT 131 IRH
Saugertyp		Nass & Trocken	Nass & Trocken
Luftmenge	l/min	1800	1800
Behältervolumen	l	20	30
Schlauchdurchmesser	mm	35	35
Kabellänge	m	8,5	8,5
Anzahl Motoren		1	1
Motor Kühlung		Bypass	Bypass
Schalldruckpegel	dB(A)	76	76
Aufnahmeleistung	kW	1,2	1,2
Anschlussspannung	V	220 – 240	220 – 240
Unterdruck	mbar	160	160
Behältermaterial		Kunststoff	Edelstahl
Abmessungen (L x B x H)	mm	429 x 368 x 645	429 x 368 x 658
Gewicht	kg	9	9,5

Zubehör

- Abluftfilter HEPA E10, Art.-Nr. 7013526, **10,90 € zzgl. USt.**
- Umweltschonende wiederverwendbare Filterbeutel mit Verschlussbügel (VE 10) Art.-Nr. 7013530, **39,90 € zzgl. USt.**
- Umweltschonende wiederverwendbare Filterbeutel mit Verschlussbügel (VE 10) Art.-Nr. 7013531, **52,00 € zzgl. USt.**
- Starter-Kit (5x 7013530, 1x 7013526) Art.-Nr. 7013532, **22,95 € zzgl. USt.**
- Starter-Kit (5x 7013531, 1x 7013526) Art.-Nr. 7013533, **26,90 € zzgl. USt.**



Lieferumfang:

- › Schlauch 2,0 m mit Anschluss und Griffstück
- › Umweltschonende Filterbeutel
- › Flachdüse
- › Runddüse mit Bürste
- › Bodendüse mit Klappbürste
- › Bodendüse nass/trocken
- › Saugrohr Ø 35 mm / 3 x 0,33 m, Aluminium
- › Abluftfilter HEPA E10

Nass- und Trockensauger wetCAT 130 RS M-Class – Kompakter M-Klasse Sauger



- ▶ Gerätesteckdose mit Einschaltautomatik für Elektrowerkzeuge
- ▶ Halbautomatische Filterabreinigung

- ▶ Schlagfestes Kunststoffgehäuse
- ▶ Optische Filterüberwachungsanzeige

- ▶ PU-ummantelte Laufräder mit ruhigem Lauf
- ▶ Elastischer, widerstandsfähiger Saugschlauch im Lieferumfang

STAUBKLASSE M
geeignet, um Staub mit einem Grenzwert an berufsbedingter Exposition höher als 0,1 mg/m³ zu trennen, wie z.B. Holzstäube, Lack, Keramik.



M-KLASSE SAUGER



wetCAT 130 RS M-Class
€ zzgl. USt.
329,-
€ 391,51 inkl. USt.
Art.-Nr. 7001150



Zubehör

- Kartuschenfilter HEPA E10 Art.-Nr. 7015008 **39,90 zzgl. USt.**
- Filterbeutel Art.-Nr. 7015012 **36,90 zzgl. USt.**
- Schaumfilter Art.-Nr. 7015009 **15,90 zzgl. USt.**
- Abluftfilter Art.-Nr. 7015010 **33,90 zzgl. USt.**

Technische Daten		wetCAT 130 RS M-Class
Saugertyp		Nass & Trocken
max. Luftmenge	l/min	4.200
Behältervolumen	l	30
Schlauchdurchmesser	mm	35
Schlauchlänge	m	4
Anzahl Motoren		1
Motor Kühlung		Bypass
max. Unterdruck	mBar	240
Schalldruckpegel	dB(A)	79
Aufnahmeleistung	kW	3,6
Elektrischer Anschluss	V	230 V ~50/60 Hz
Behältermaterial		Kunststoff
Abmessungen (L x B x H)	mm	510 x 360 x 560
Gewicht	kg	7,5



Lieferumfang:

- › Schlauch Ø 35 mm / 4,0 m
- › Griffstück
- › 2-teiliges Saugrohr
- › Fugendüse
- › Bodendüse nass/trocken
- › Bodendüse trocken
- › Universaladapter
- › Bodendüse nass
- › M-Klasse-Kartuschenfilter
- › Schaumfilter
- › Abluftfilter
- › Motorschutzfilter
- › 2 x Filterbeutel

Handkehrmaschine Serie HKM – Mit innovativem Tandem-Walzen-System für die private und gewerbliche Nutzung im Innen- und Außenbereich

- ▶ Zwei Seitenbesen fegen das Kehrgut vor die Tandem-Kehrwalzen, diese befördern es von oben in den Kehrgutbehälter
- ▶ Verschleißfeste Kehrwalzen und Seitenbesen aus Polyamid
- ▶ Handlich und leicht zu schieben
- ▶ Platzsparende Aufbewahrung durch einklappbaren Griff

- HKM 800:**
- ▶ Für unterschiedlichste Bodenverhältnisse geeignet durch höhenverstellbare Kehrwalze und Seitenbesen
 - ▶ Widerstandsfähiger Rahmen aus faserverstärktem Kunststoff
 - ▶ Treppengängig durch hinten liegende Laufräder
 - ▶ Großer Kehrgutbehälter
 - ▶ Für Kehrgut aller Größen, von flach liegendem Papier bis hin zu Getränkedosen

HKM 700
▶ Geeignet für gerade Bodenverhältnisse und kleines Kehrgut



HKM 800: Großer, einfach zu entleererender Kehrgutbehälter



Abb. zeigt HKM 700 mit Tandem-Walzen-System

Lieferumfang
HKM 700 / 801 / 800:
▶ 2x Seitenbesen
▶ 2x Kehrwalzen

<p>HKM 700 € zzgl. USt. 89,90 € 106,98 inkl. USt. Art.-Nr. 7304007</p>	<p>HKM 801 € zzgl. USt. 169,- € 201,11 inkl. USt. Art.-Nr. 7304009</p>	<p>Made in Germany HKM 800 € zzgl. USt. 329,- € 391,51 inkl. USt. Art.-Nr. 7304008</p>
--	--	--

Technische Daten	HKM 700	HKM 801	HKM 800
Antrieb	manuell	manuell	manuell
Reinigungsfläche	500 – 1000 m ²	500 – 1000 m ²	500 – 1000 m ²
Max. Flächenleistung	2.800 m ² /h	3.200 m ² /h	2.800 m ² /h
Arbeitsbreite mit Seitenbesen	700 mm	800 mm	800 mm
Volumen Kehrgutbehälter	20 l	30 l	40 l
Abmessungen (L x B x H)	680 x 580 x 1000 mm	860 x 680 x 330 mm	800 x 660 x 330 mm
Gewicht	10 kg	12,3 kg	14 kg

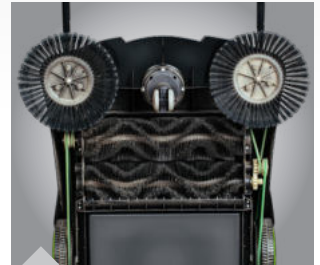
Info & Video

Preise sind unverbindliche Preisempfehlungen, freibleibend, in €, zzgl. der gesetzlich gültigen MwSt., zzgl. Verpackungs-, Versand-, Transport-, Entlade-, Aufbau und ggf. Einweisungskosten. Verkaufspreise können abweichen. Für Druckfehler, Irrtümer oder fehlerhafte Darstellung wird nicht gehaftet. Technische und optische Änderungen sind vorbehalten. Nicht alle Artikel lagermäßig. Beschaffung kurzfristig möglich. Informationen zu Umfang, Dauer, Inhalt und Garantiegeber unter www.stuermer-maschinen.de oder anfordern über Stürmer Maschinen GmbH. Bitte beachten Sie, dass bei einigen Maschinen dieses Prospekts Transportverpackungspauschalen für Transporteinheiten bzw. Verpackung und Verpackungsaufwand anfallen. Für Maschinen mit erhöhtem Transportaufwand berechnen wir einen zusätzlichen Transportzuschlag.

TVP 0 = 19,00 € zzgl. USt.	TVP 6 = 200,00 € zzgl. USt.	Art.-Nr.	bis kg	Preis €	Art.-Nr.	bis kg	Preis €	Art.-Nr.	bis kg	Preis €	Art.-Nr.	bis kg	Preis €
TVP 1 = 29,00 € zzgl. USt.	TVP 7 = 300,00 € zzgl. USt.	TPZ 50	50	29,90	TPZ 400	400	60,00	TPZ 1500	1500	175,00	TPZ 6000	6000	470,00
TVP 2 = 45,00 € zzgl. USt.	TVP 8 = 400,00 € zzgl. USt.	TPZ 120	120	35,00	TPZ 500	500	70,00	TPZ 2000	2000	220,00	TPZ 7000	7000	520,00
TVP 3 = 65,00 € zzgl. USt.	TPZDF1 = 200,00 € zzgl. USt.	TPZ 150	150	39,00	TPZ 600	600	85,00	TPZ 3000	3000	320,00	TPZ 8000	8000	570,00
TVP 4 = 79,00 € zzgl. USt.	TPZDF2 = 250,00 € zzgl. USt.	TPZ 200	200	45,00	TPZ 750	750	100,00	TPZ 4000	4000	370,00	TPZ 9000	9000	620,00
TVP 5 = 100,00 € zzgl. USt.	TPZDF3 = 300,00 € zzgl. USt.	TPZ 300	300	50,00	TPZ 1000	1000	125,00	TPZ 5000	5000	420,00	TPZ10000	10000	720,00

Das gesamte Prospekt ist urheberrechtlich geschützt. Darüber hinaus melden wir zum Schutz unserer Produkte Marken-, Patent- und Designrechte an, sofern dies im Einzelfall möglich ist. Wir widersetzen uns mit Nachdruck jeder Verletzung unseres geistigen Eigentums.

Jetzt bestellen!
meesenburg.shop

Online bestellen – 24 Stunden / 7 Tage
die Woche Abholung in Ihrem Fachmarkt

Meesenburg Großhandel KG Westerallee 162 | 24941 Flensburg | Tel.: +49 461 5808 2000 | info@meesenburg.de